

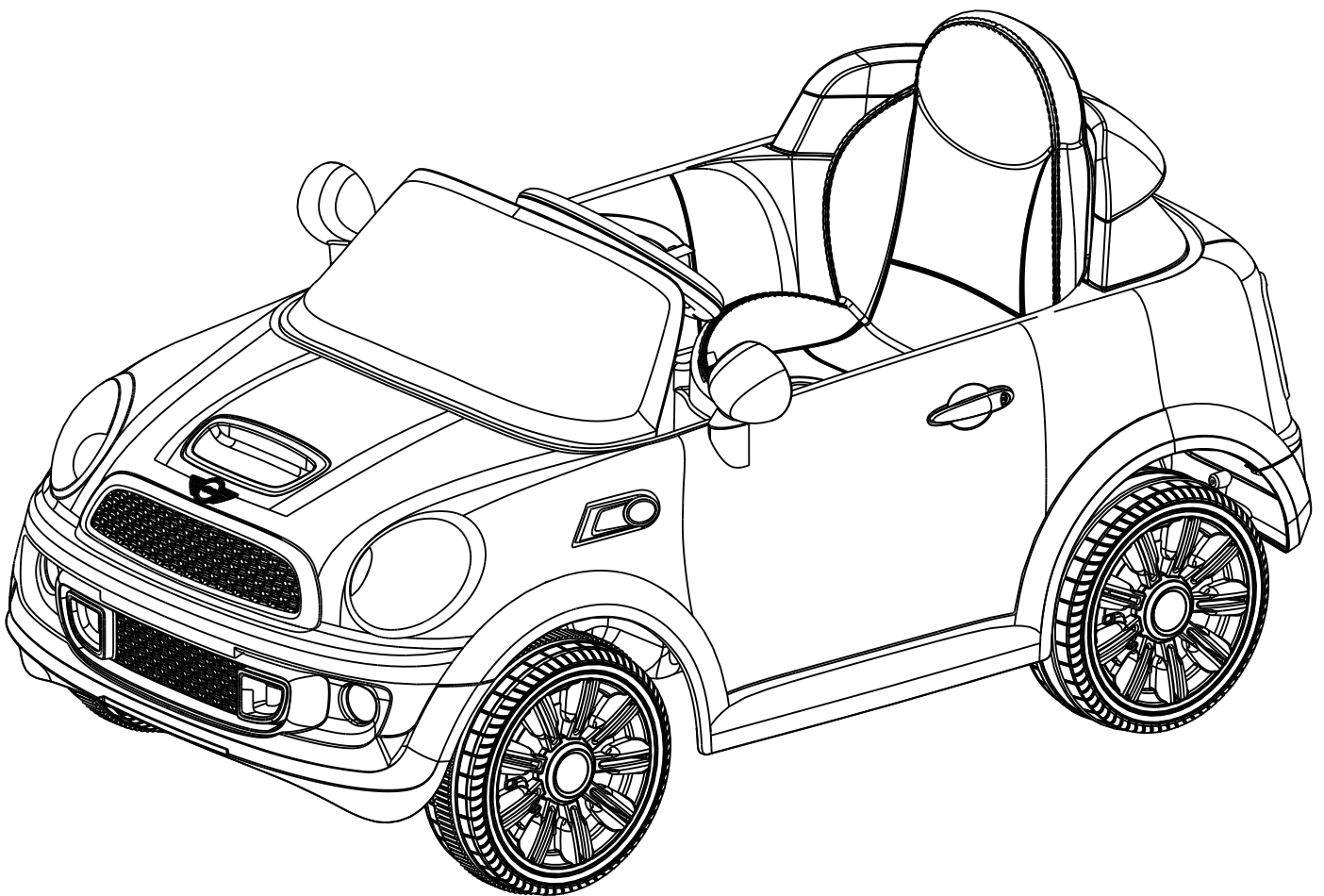

ROLLPLAY

MINI COOPER S Coupe



Assembly Instructions Instructions d'assemblage Aufbauanleitung Instrucciones de montaje
 Instruções para a montagem Istruzioni per il montaggio Instrukcja montażu Montage-instructies
 Инструкции по сборке Montaj talimatları

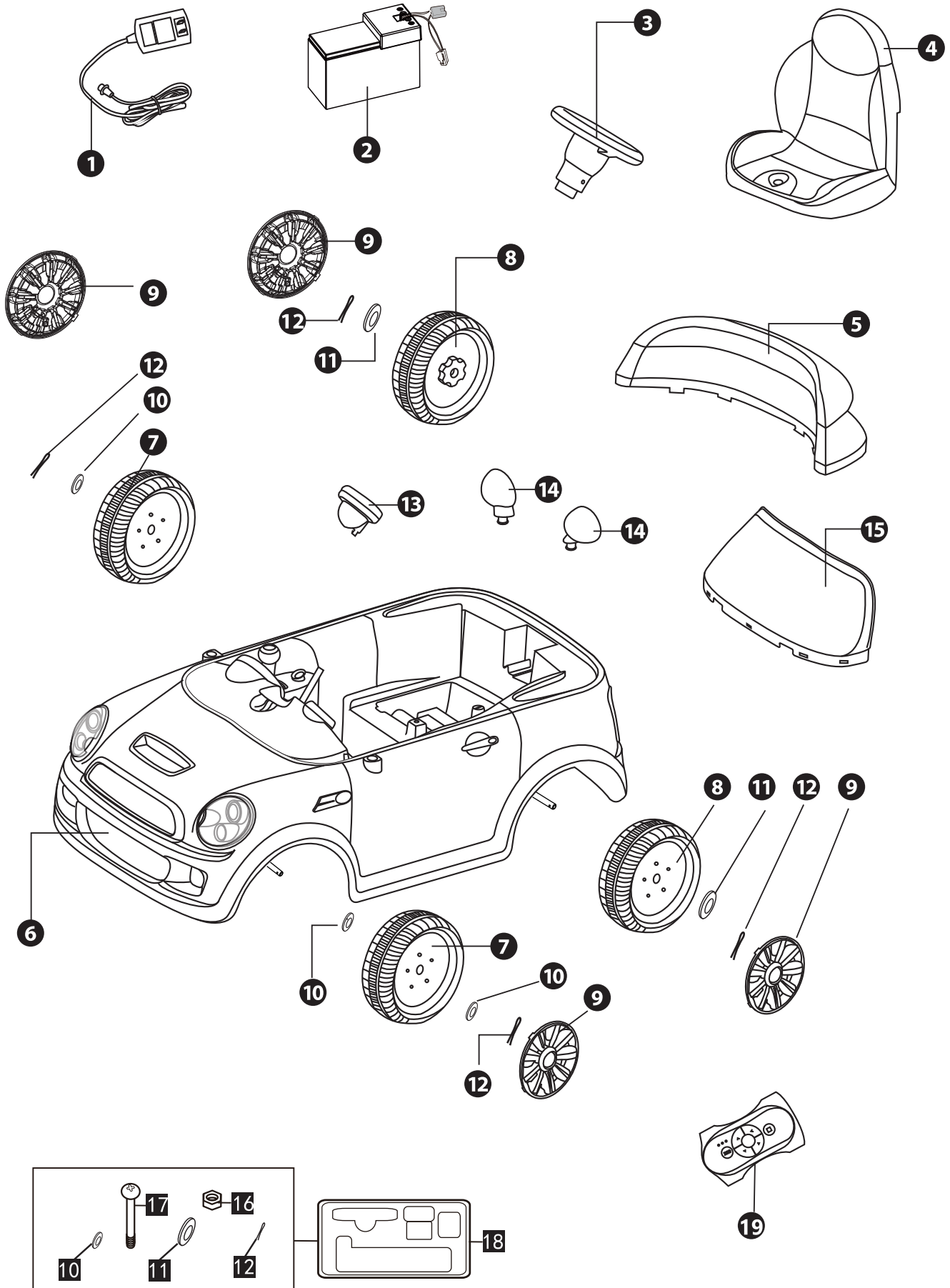

Assembly Instructions Instructions d'assemblage Aufbauanleitung Instrucciones de montaje Instruções para a montagem Istruzioni per il montaggio Instrukcja montażu Montage-instructies Инструкции по сборке Montaj talimatları

- | | | | | |
|---|--|---|---|---|
| 1 Charger
Chargeur
Ladegerät
Velocidad
Cargador
Caricabatteria
Ładowarka
Oplader
Зарядное устройство
Şarj cihazı | 2 Battery
Batterie
Batterie
Batería
Bateria
Batteria
Akumulator
Batterij
Аккумулятор
Akü | 3 Steering wheel
Volant
Lenkrad
Volante
Volante
Volante
Kierownica
Stuur
Руль
Direksiyon simidi | 4 Seat
Siège
Sitz
Asiento
Assento
Sedile
Fotel
Stoel
Kreslo
Koltuk | 5 Back spoiler
Bequet Arrière
Heckabdeckung
Alerón trasero
Spoiler traseiro
Spoiler Posteriore
Tylny spojler
Achtspoiler
задний спойлер
Arka rüzgarlık |
| 6 Chassis
Corps du Véhicule
Karosserie
Carrocería del coche
Carroçaria do carro
Carrozzeria
Nadwozie Samochodu
Carrosserie
Шасси
Şasi | 7 Front wheel
Roue Avant
Vorderrad
Rueda delantera
Roda dianteira
Ruota Anteriore
Kolo Przednie
Voorwiel
Переднее колесо
Ön tekerlek | 8 Rear wheel
Roue Arrière
Hinterrad
Rueda trasera
Roda traseira
Ruota Posteriore
Kolo Tyłne
Achterwiel
Заднее колесо
Arka tekerlek | 9 Wheel trim
Jante
Felge
Llanta
Jante
Cerchione
Felga
Velg
Колпак колеса
Jant | 10 Small washer
Petite Rondelle
Kleine Dichtungsscheibe
Junta pequena
Anilha pequena
Rondella Piccola
Mała Podkładka
Kleine Vulring
Маленькая шайба
Küçük pul (kalin) |
| 11 Large washer
Grande Rondelle
Große Dichtungsscheibe
Junta grande
Anilha Maior
Rondella grande
Duża Podkładka
Grote Vulring
Большая шайба
Büyük pul | 12 Snap pin
Goupille
Bolzen
Gancho
Pino
Perno
Kolek
Pin
Шплинт
Takma pimi | 13 Speed dial
Cadran de vitesse
Tacho
Dial de velocidad
Indicador de velocidad
Velocimetro
Prędkościomierz
Snelheidsmeter
Быстрый набор
hızlı arama | 14 Wing mirror
Rétroviseur
Seitenspiegel
Retrovisor lateral
Espelho retrovisor
Specchietto laterale
Lusterko Zewnetrzne
Buitenspiegel
Зеркало заднего вида
Yan ayna | 15 Windscreen
Pare-Brise
Windschutzscheibe
Parabrisas
Para-brisas
Parabrezza
Szyba Przednia
Voorruit
Лобовое стекло
Ön cam |
| 16 Nut
Écrou
Mutter
Tuerca
Porca
Dado
Nakrętka
Moer
Гайка
Somun | 17 Steering wheel screw
Vis du volant
Lenkrad-Schraube
Tornillo para el volante
Parafuso do volante
Vite del volante
Śruba kierownicy
Stuurschroef
Винт рулевого управления
Direksiyon simidi vidası | 18 Blister box
Boîte d'ampoules
Blisterbox
Caja de burbujas
Blister
Confezione blister
Blister
Blister box
Блистерная коробка
Blister kutu | 19 Remote control
Télécommande
Fernbedienung
Control remoto
Control remoto
Telecomando
Pilot
Afstandsbediening
пульт дистанционного управления
Uzaktan Kumanda | |

BATTERY : 12V 7AH
MOTOR : 6V 20W
AGE : 37-96 Month
MAX WEIGHT : 35 kg
SIZE : 1050 X590X542 mm
SPEED : 1-4 km/h
TIME FOR USE : charge 8-12 hours,
use 1-2 hours
CHARGER : input AC117-250V
50/60Hz
output DC 12.0V
R/C: Emission Frequency 2.434G Hz,
Receiving Frequency 2.434G Hz
Transmitted Power 5.5 DBM

BATTERIE : 12V 7AH
MOTEUR : 6V 20W
AGE : 37-96 Mois
POIDS MAX : 35 kg
TAILLE : 1050 X590X542 mm
VITESSE : 1-4km/h
DELAI D'UTILISATION : charge 8-12 heures,
utilisation 1-2 heures
CHARGEUR : entrée CA117-250V
50/60Hz
sortie CD 12.0V
R/C: Fréquence d'émission 2,434G Hz,
Fréquence de réception 2,434G Hz
Puissance transmise 5.5 DBM

BATTERI : 12V 7AH
MOTOR : 6V 20W
ALTER : 37-96 Monate
MAX. GEWICHT : 35 kg
GRÖSSE : 1050 X590X542 mm
GESCHWINDIGKEIT : 1-4 km/h
NUTZUNGSDAUER : 8-12 Stunden laden,
1-2 Stunden nutzen
LADEGERÄT : Eingang AC117-250V
50/60Hz
Ausgang DC 12.0V
R/C: Emissionsfrequenz 2.434G Hz,
Empfangsfrequenz 2.434G Hz,
Gesendete Leistung 5.5 DBM

BATERÍA : 12V 7AH
MOTOR : 6V 20W
EDAD : 37-96 meses
PESO MÁX. : 35 kg
TAMAÑO : 1050 X590X542 mm
VELOCIDAD : 1-4 km/h
TIEMPO DE USO : carga de 8-12 horas,
uso de 1-2 horas
CARGADOR : entrada 117-250V
50/60Hz
salida CC 12.0V
R/C: Frecuencia de emisión de 2,434 GHz
Frecuencia del receptor de 2,434 GHz
Potencia transmitida 5.5 DBM

BATERIA : 12V 7AH
MOTOR : 6V 20W
IDADE : 37-96 meses
PESO MÁX. : 35 kg
TAMANHO : 1050 X590X542 mm
VELOCIDADE : 1-4 km/h
TEMPO DE UTILIZAÇÃO : carga 8-12 horas,
utilização 1-2 horas
CARREGADOR : entrada AC117-250V
50/60Hz
saída DC 12.0V
R/C: Frequência de Emissão 2,434GHz
Frequência de Recebimento 2,434GHz
Potência Emitida 5.5 DBM

BATTERIA : 12V 7AH
MOTORE : 6V 20W
ETÀ : 37-96 mesi
PESO MASSIMO : 35 kg
DIMENSIONI: 1050 X590X542 mm
VELOCITÀ : 1-4 km/h
DURATA DUTILIZZO : ricarica da 8-12 ore,
uso per 1-2 ore
CARICABATTERIA : ingresso CA117-250V
50/60Hz
uscita CC 12.0V
R/C: Radiocomando: Frequenza di Emissione
2.434G Hz, Frequenza di Ricezione 2.434G Hz
Potenza Trasmessa 5.5 DBM

AKUMULATOR : 12V 7AH
SILNIK : 6V 20W
WIEK : 37-96 miesięcy
MAKS. MASA : 35 kg
WYMIARY : 1050 X590X542 mm
PRĘDKOŚĆ : 1-4 km/h
CZAS PRACY : ładowanie 8-12 godzin,
zabawa 1-2 godziny
ŁADOWARKA : wejście AC117-250V
50/60Hz
wyjście DC 12.0V
R/C: Sterowanie radiowe: Częstotliwość wysyłania
sygnału 2.434G Hz, Częstotliwość przyjmowania
sygnału 2.434G Hz, Moc nadawania 5.5 dBm

ACCU : 12V 7AH
MOTOR : 6V 20W
LEEFTIJD LLEEFTIJD : 37-96 maanden
MAX. GEWICHT : 35 kg
AFMETINGEN : 1050 X590X542 mm
SNELHEID : 1-4 km/u
GEBRUIKSDUUR : 8-12 uur opladen,
1-2 uur gebruiken
OPLADER: ingangsspanning AC117-250V
50/60Hz
(wisselstroom), uitgangsspanning
12.0V (gelijkstroom)
R/C: Emissiefrequentie 2.434G Hz,
Ontvangsfrequentie 2.434G Hz
Overgedragen vermogen 5.5 DBM

AKKUMULYATOR : 12V 7 Aч
ДВИГАТЕЛЬ : 6В 20 Вт
СРОК СЛУЖБЫ : 37-96 месяцев
МАКСИМАЛЬНЫЙ ВЕС : 35 кг
РАЗМЕР : 1050X590X542 мм
СКОРОСТЬ : 1-4 км/ч
ВРЕМЯ ИСПОЛЬЗОВАНИЯ: заряд 8-12 часов,
использование 1-2 часа
ЗАРЯДНОЕ УСТРОЙСТВО : вход 117-250 В 50/60Гц
выход 12.0В
ПУ: Частота излучения 2.434 ГГц
Частота приема 2.434 ГГц
Мощность излучения 5.5 дБм

AKÜ : 12V 7AH
MOTOR : 6V 20W
YAŞ : 37-96 ay
MAKS AĞIRLIK : 35 kg
BÜYÜKLÜK : 1050X590X542 mm
HIZ : 1-4 km/h
KULLANIM SÜRESİ: 8-12 saat şarj,
1-2 saat kullanım
ŞARJ CİHAZI: giriş AC117-250V 50/60Hz
çıkış DC 12.0V
R/C: Emisyon hızı 2.434G Hz
Alış hızı 2.434G Hz
İletilen güç 5.5 DBM

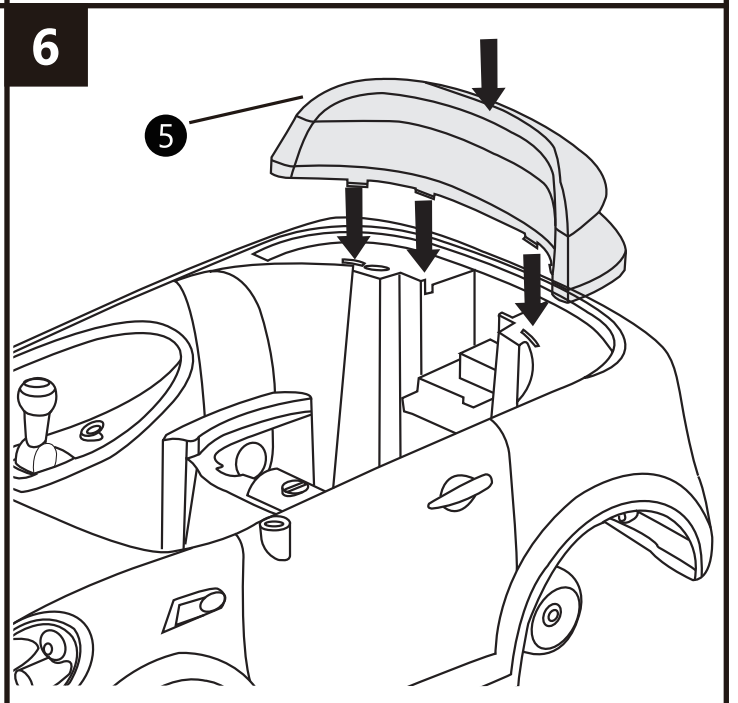
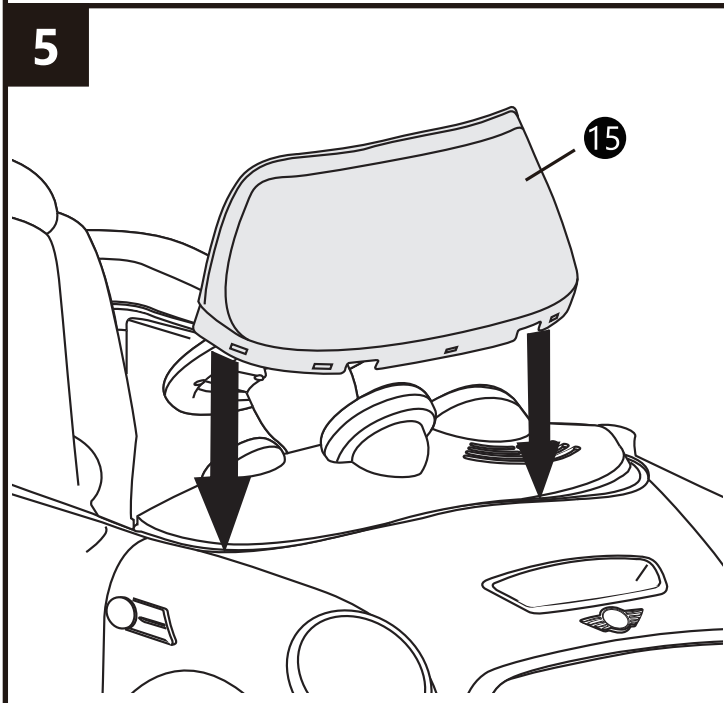
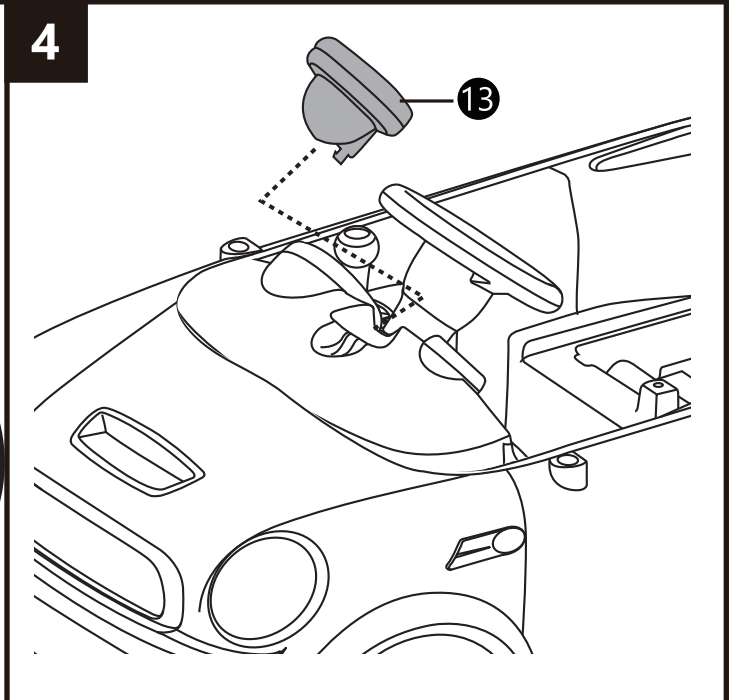
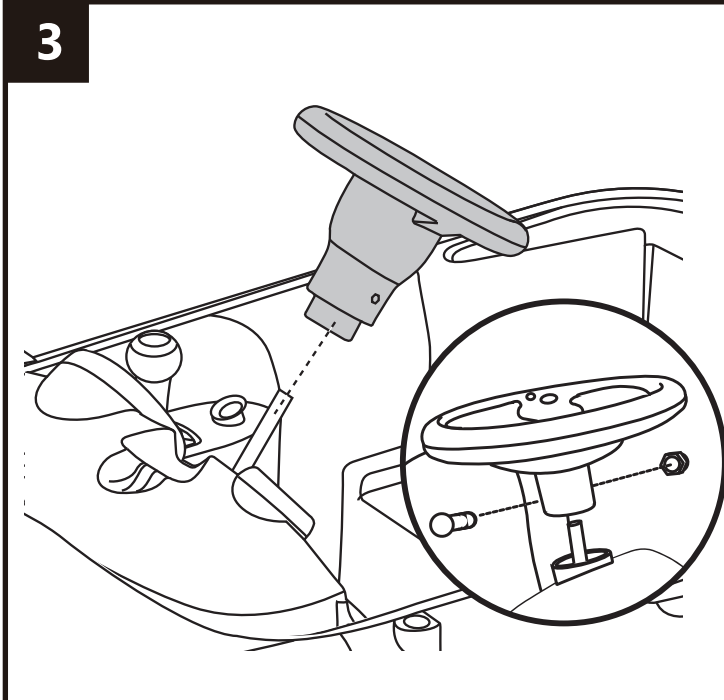
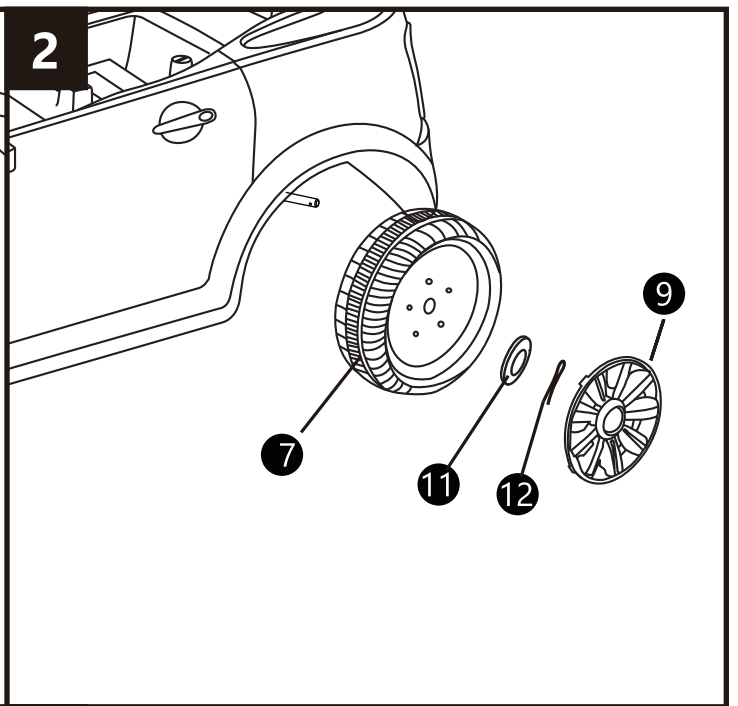
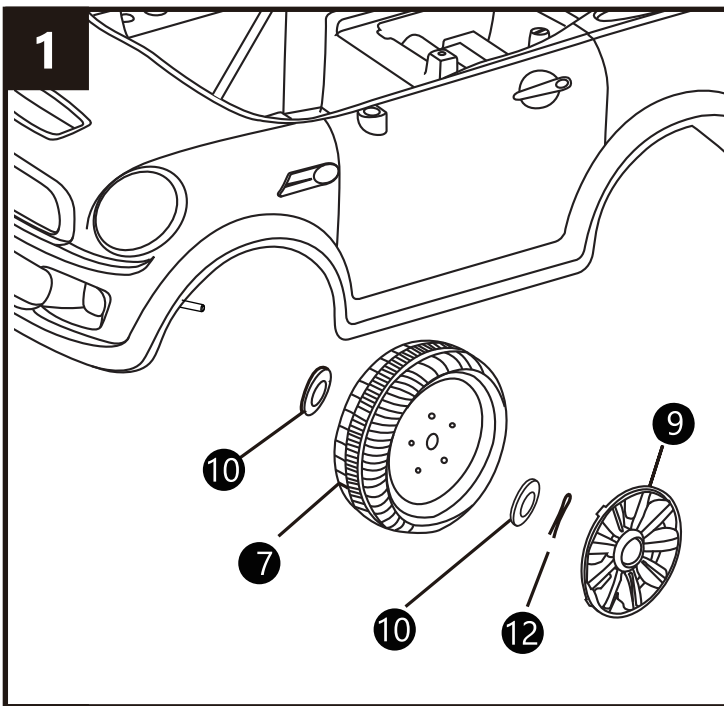

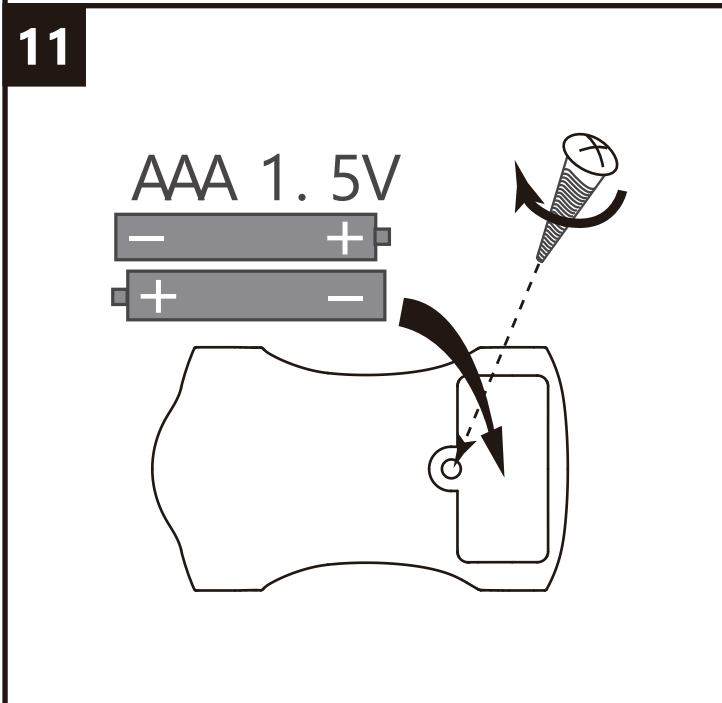
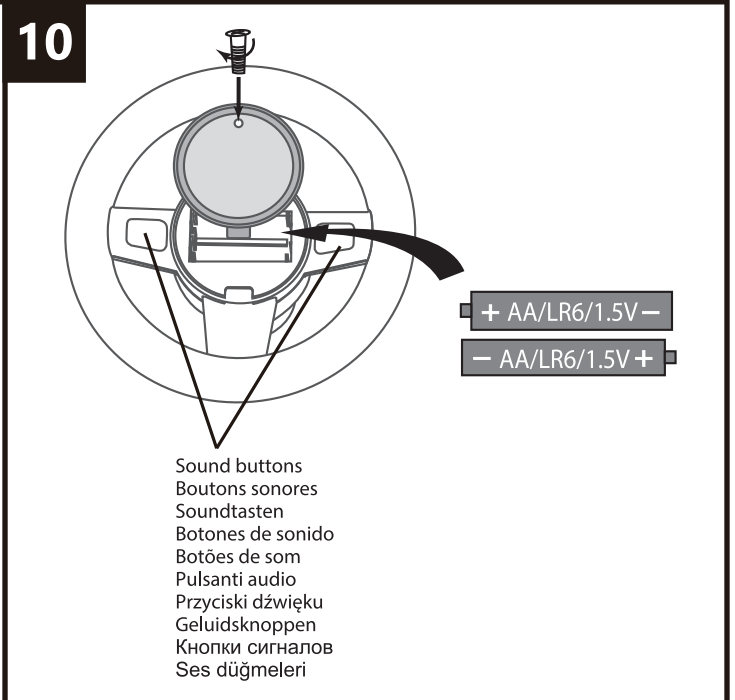
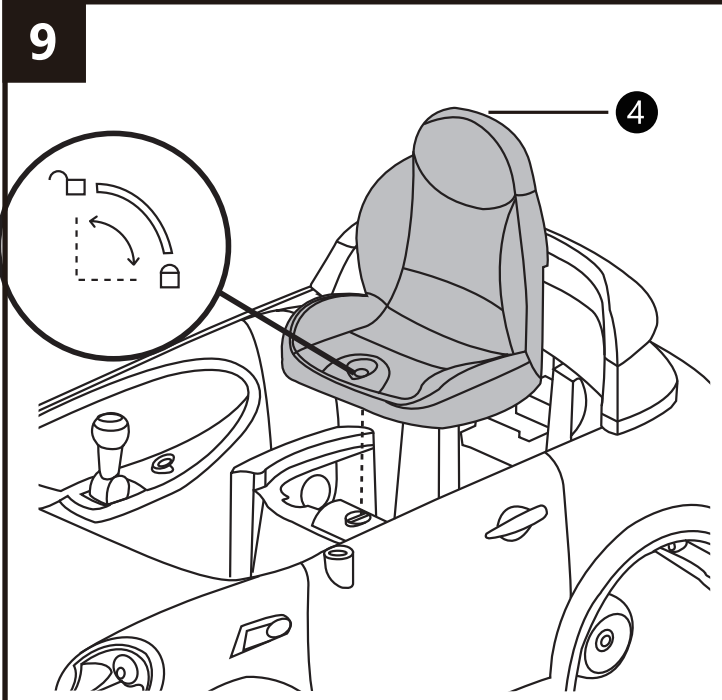
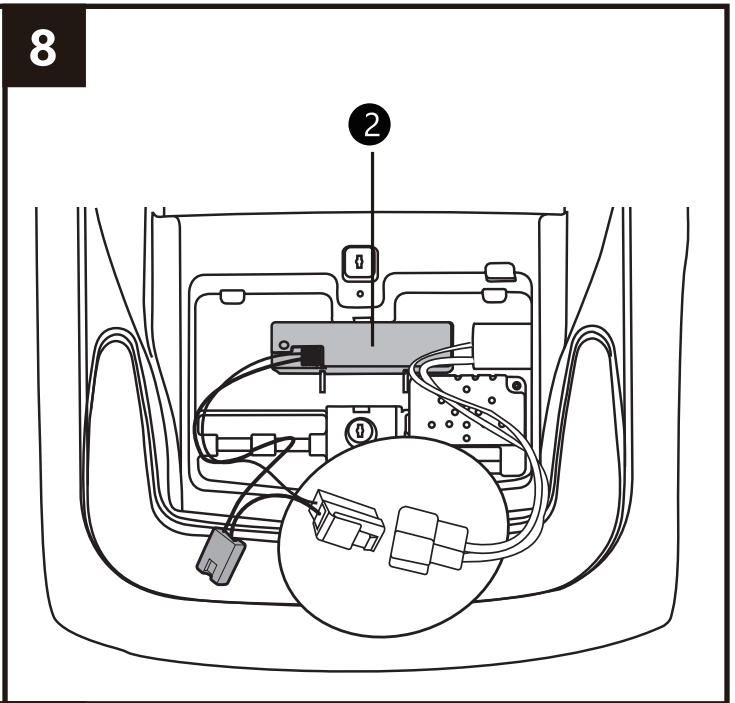
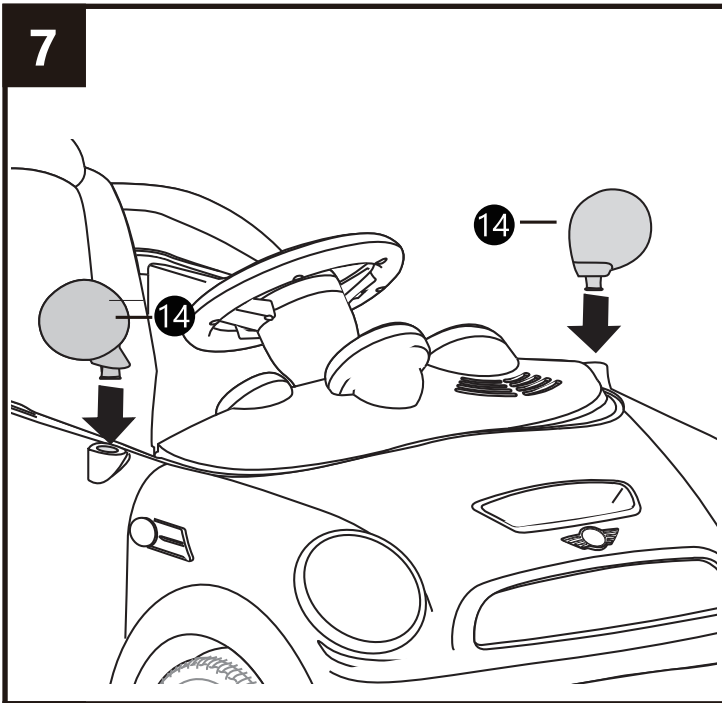

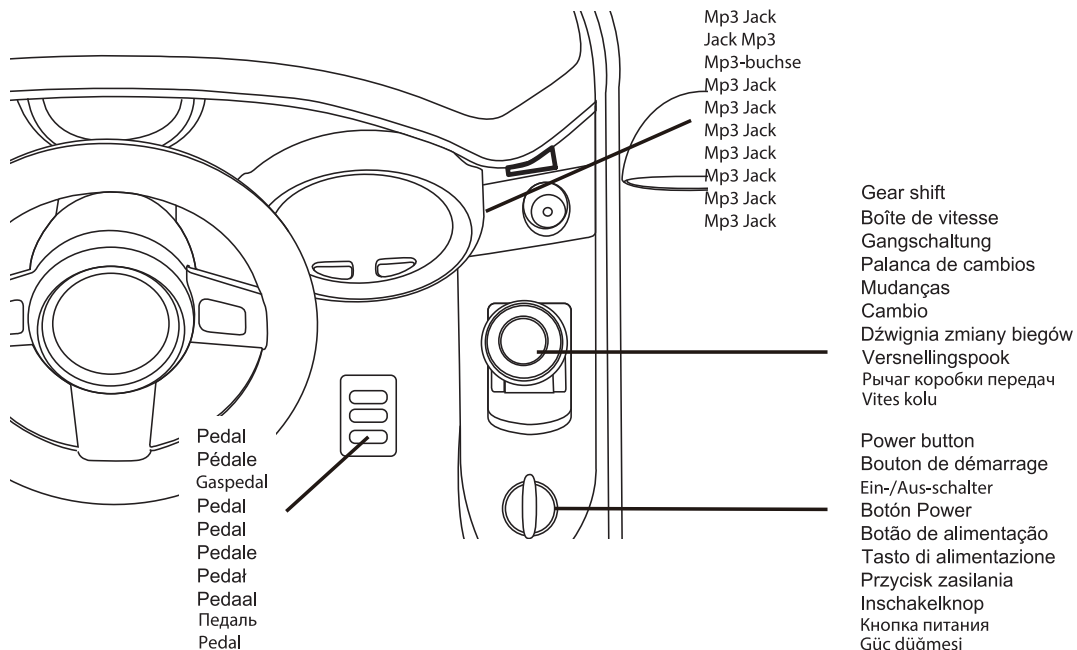
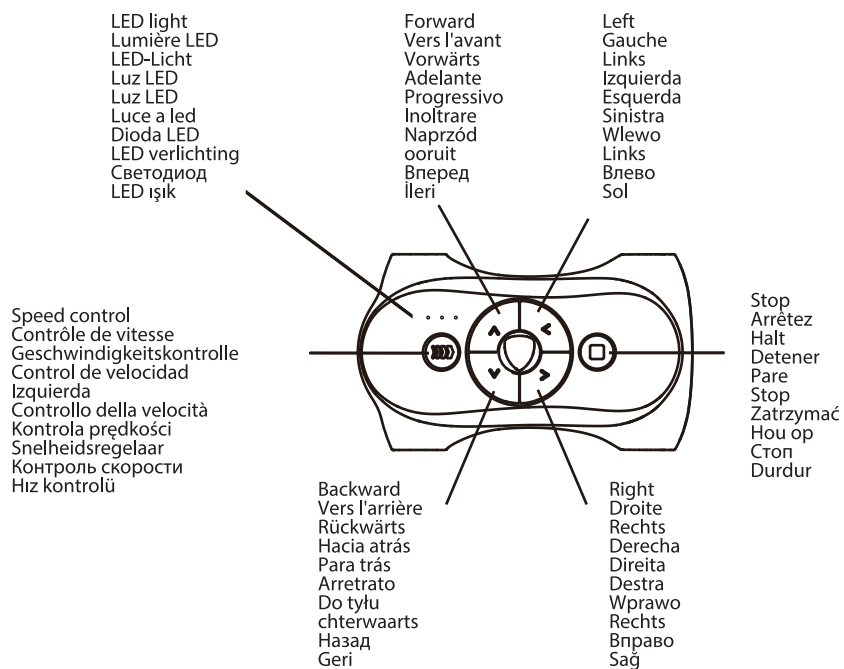
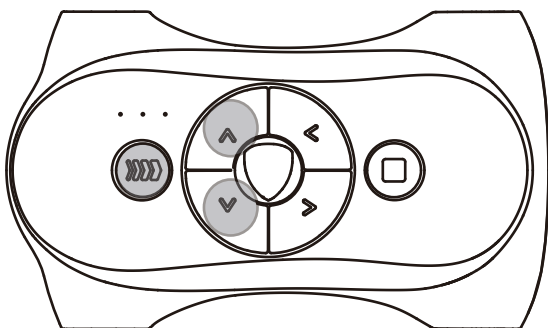
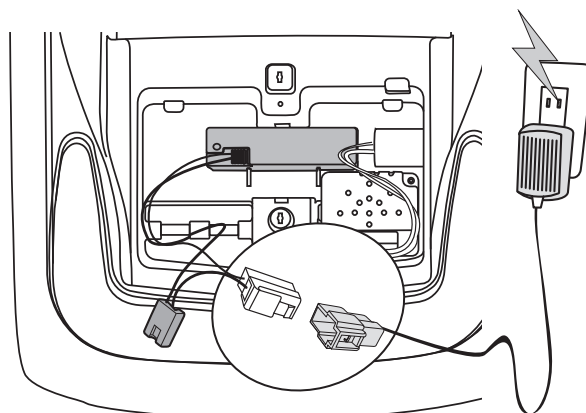
A**B****C****D**



Manual for assembly and use:

The item is licensed by BMW AG.

The MINI trademarks are used under license from BMW AG. Realistic clear windscreen and authentically styled dashboard.

Working LED headlights.

Forward and reverse gears.

Multi-functional steering wheel with different sound effects. **With dashboard light.**

Thank you for purchasing your ride on vehicle, we hope the rider enjoys it for years to come. Please read the instruction guide carefully before using it.



Attention!

⚠️ WARNING:

- Vehicle must not be used on roads, pavements, slopes or sand.
- Vehicle should be used on a flat surface.
- Do not overload the vehicle. Please take note of the weight restrictions: Maximum total weight 35kg.
- Battery charging must be performed **by an adult**.
- Children riding this vehicle should be supervised at all times by a responsible adult.
- Do not charge the circuit of the vehicle or its attaching electric equipment.
- Do not ride in water or any other fluids.
- Come to a stop when approaching an obstruction, turn away and use the vehicle elsewhere.
- Please charge once the vehicle runs slowly otherwise **life-span of battery** will be reduced.
- Please charge the battery in full, before storing it for long periods of time then recharge it every 3 months to prolong the battery life.
- Do not ride in the rain.
- Battery, charger, electric wire, plug, enclosure and other parts should be periodically check for damage, if damage is found discontinue use until repaired.
- Charger used with the toy are to be regularly examined for damage to the cord, plug, enclosure and other parts, and that, in the event of such damage, the toy must not be used with **this charger until** the damage has been repaired.
- This vehicle is unsuitable for children under 3 years old due to its maximum speed.
- The vehicle must only use with the recommended charger.
- The charger is not a toy.
- Clean with a damp cloth only.
- Check components are in good condition, if not, repair or replace them.
- Protective equipment should be worn
- Exhausted batteries are to be removed from the toy.
- Rechargeable batteries are to be removed from the toy before being charged.
- Declaration of Conformity: this product is in compliance with the requirement of EU Directive 2014/53/EU. You can ask the full version of this Declaration via support@rollplay.com

⚠️ WARNING:

For the safety of your child please pay attention to the following:

- Adult assembly only.
- Small parts **are of choking** hazard; they are not suitable for children under 3 years!
- Children must not open the battery protector.
- Please keep plastic bags away from children to avoid suffocation.
- Adult supervision required at all times.
- This vehicle is unsuitable for children under 3 years due to its maximum speed, there are additional hazards of using the toy in areas other than private grounds.
- The vehicle shall be used with caution since skill is required to avoid falls or collisions which may cause injury to the user and third parties.
- Instruction must be given to the child in the proper use of the vehicle, particularly in the use of the braking system.
- Not to be used in traffic.
- Ride on smooth, paved surfaces away from vehicles and other road users.
- Avoid sharp bumps, drainage grates and sudden surface changes.
- Avoid streets and surfaces with water, sand, gravel, dirt, leaves and other debris.
- Wet weather may impair traction, braking and visibility.
- Do not ride at night.
- Avoid excessive speed associated with downhill rides.
- Watch out for pedestrians.
- Check and secure all fasteners before each ride, do not allow 2 or more children to ride at the same time.
- Do not use the vehicle if it has any damage.
- Replace worn or broken parts immediately.

1. Assemble the front wheels:(Fig.1)

Insert the small washer, front wheel and another small washer onto the front wheel axle in order. Lock the snap pin into the hole. Fix the wheel trim onto the wheel.

2. Assemble the rear wheels: (Fig. 2)

Take out the large washers and the snap pins from the blister box, slide the rear wheel and the large washer onto the rear right axle in order (the side with gear teeth inwards) and make sure the gear teeth on the wheel matches with gear box. Then fix the snap pin into the hole. Afterwards fix the wheel trim on the wheel.

3. Assemble the steering wheel (Fig 3)

Insert the steering wheel onto the steering pole. Make sure to align the hole on the steering wheel with the hole on the steering pole. Secure with a screw.

Care! Do not damage buttons on steering wheel during assembly.

4. Assemble the speed dial: (Fig 4)

Align the speed dial with the slot on the dashboard. Push it slightly until you hear a click to complete the assembly.

5. Assemble the windscreen: (Fig 5)

Align the windscreen with the two side slots between the dashboard and the chassis. Push the two sides at the same time (Please note that the two sides of the windscreen must be stressed evenly). Push the middle of the windscreen slightly until you hear a click, this completes the assembly.

6. Assemble rear spoiler: (Fig 6)

Align the clip on the rear spoiler with the slot on the rear of the chassis. Push it slightly until hear click to complete the assembly.

7. Assemble the wing mirror: (Fig 7)

Insert the clip on the wing mirror into the slot on the chassis. Push it into the slot until hear click to complete the assembly. Please note to differentiate the left and right mirrors.

8. Connect the power: (Fig 8)

- 1) Connect the red connectors together.
- 2) Store the wires and connectors down next to the battery.

Tip: The battery can be charged at any time during the assembly process however, it is best to do it at this time since you will be installing the car seat over the battery. The first charge will take 12 hours.

9. Assemble the seat: (Fig 9)

Fix the seat over the battery compartment, and turn the two screws on the seat to lock position.

10. Install the steering wheel batteries: (Fig 10)

Requires 2 x 1.5V AA/LR6 batteries (not included). Open the battery compartment cover with a screwdriver (not included). Place the two batteries with the correct polarity into the battery compartment. Set the battery compartment cover in place and secure with the screw. If the steering wheel sound becomes distorted or slow, please change the batteries based on the above procedure Exhausted batteries are to be removed from the toy.

Rechargeable batteries are only to be charged under adult supervision.

Rechargeable batteries are to be removed from the vehicle toy before being charged.

The steering wheel features realistic sound effects.

11. The Battery Use of Remote Control: (Fig. 11)

Buy 2*1.5V AAA batteries, open the battery cover by the screwdriver (not included). Put the two batteries into the battery cavity with correct polarity. and close battery cover lastly.

OPERATING INSTRUCTIONS

A. Forward and reverse: (Fig. A)

Press on the power switch, the dashboard light will light up when the car is on. Press the power switch again to turn off the car.

Push the shifter forward to move forward. Pull the shifter backward to go in reverse.

Press the foot pedal down to go. Release the foot pedal to stop.

Insert the MP3 cable into the MP3 jack and connect to your device. Turn the MP3 on by rotating the on/off dial. To adjust the volume, rotate the dial. Turn on the radio by rotating the dial switch, to tune the radio, press 'Reset' and 'Tuning' button.

Press the left and right steering wheel buttons for horn and engine sounds

Battery power indicator:

- Three Lights: Battery is fully charged
- Two Lights: Battery level is low
- One Light: Battery power is lower than 9.5V, and the battery must be recharged

Turn off automatically function:

The car will be power off automatically after turn on 2 hours, and the car without any function. Turn on the power switch to restart the car and functions are normal.

B. Operation of Remote Control: (Fig.B)

1. Press the "Forward" button, the vehicle moves forward; press the "Backward" button, the vehicle runs backwards. Speed is up to the gear set by the remote control.

2. The "Speed" button is the speed control button, it can be set three speeds. Press the button to choose the corresponding speed. LED displays speed synchronously, full light when the speed is the fastest, a light when the speed is the slowest.

3. Press the "Left" button, the vehicle returns left; press "Right" button, the vehicle returns right.

4. Press the "Stop" button to stop the vehicle, while the LED shows a flow. Then press other buttons on the remote control, the vehicle reruns according to the button function.

5. The vehicle has soft start and soft stop function.

6. When the remote control has no operation for more than 5 seconds, it will enter into the hibernation (power-saving) mode,

7. The vehicle will be shut down automatically without operation for 2 hours.

C. Code Remote Control with E-Car: (Fig.C)

Press the forward, backward and speed control buttons at the same time. LED lights flashing showed the state into the code. Now press the power switch in 5 seconds, automatic code will be completed and LED lights are restored to normally bright state. State recovery will be closed automatically without operation for 5S. If the code fails, please repeat the above steps.

D. Battery recharge: (Fig.)

Ensure that the vehicle is switched off before the vehicle is charged. When the battery is low please recharge. To charge please remove the seat and unplug the battery connector from the driving board connector. Connect the battery and the charger connectors, then plug the power supply into a wall socket.

Thermal fuse:

The vehicle has been fitted with a thermal fuse to protect the electrical circuit. If the vehicle cuts out during use, the fuse will automatically reset after a few moments, allowing the car to work again as normal.



WARNING:

1. Charge the battery for 12 hours before using this vehicle for the first time.
2. Connect the battery and charger connectors, then plug the charger into the 117-250V AC mains socket.
3. After 1-2 hours of use please charge for 8-12 hours but do not exceed 20 hours.
4. If the vehicle is moving slower than usual please recharge immediately for 8-12 hours.
5. If you have not used the vehicle in quite some time then please fully charge the battery and charge once every 3 months to extend the battery life.
6. If the charger is hot (under 71°C) while charging, this is normal.
7. The charger connector must not be placed near water or it will have short circuit.
8. The vehicle must only be charged with the charger supplied otherwise the vehicle may be damaged.
9. Only adults can charge the battery.
10. Non-rechargeable batteries are not to be recharged.
11. Only batteries of the same or equivalent type as recommended are to be used.
12. Batteries are to be inserted with the correct polarity.
13. Damaged batteries must be removed from the vehicle.
14. The supply terminals are not to be short circuited.
15. Do not mix old and new batteries.
16. When the remote control is lack of power, please change the batteries.

FR

Mode d'assemblage et d'utilisation:

Article sous licence de BMW AG.

La marque MINI est utilisée sous licence de BMW AG.

Pare-brise transparent au style authentique et réaliste.

Tableau de bord.

Phares véritables avec ampoules LED.

Système de freinage automatique.

Marche avant et arrière.

Volant polyvalent avec différents effets sonores.

Avec éclairage de tableau de bord.

Merci pour l'achat de notre véhicule. Nous espérons que le conducteur en profitera au maximum pendant les prochaines années. Merci de lire attentivement le mode d'emploi avant l'utilisation.



Attention !

PRÉCAUTION :

1. Le véhicule ne doit pas être utilisé sur les routes, les trottoirs, dans les descentes ni sur le sable.
2. Le véhicule doit être utilisé sur une surface plane.
3. Ne pas surcharger le véhicule. Respecter les limites de poids : poids total maximum autorisé 35 kg.
4. Le chargement de la batterie doit être effectué par un adulte.
5. Un enfant ne peut utiliser ce véhicule que sous la surveillance d'un adulte responsable.
6. Ne pas charger le circuit du véhicule ni ses équipements électriques.
7. Ne pas utiliser dans l'eau ni dans d'autres liquides.
8. À l'approche d'un obstacle, ralentir, tourner dans une autre direction et utiliser ailleurs le véhicule.
9. Recharger la batterie lorsque le véhicule avance lentement pour éviter de réduire la durée de vie de la batterie.
10. Charger la batterie complètement avant de stocker le véhicule pendant de longues périodes, puis le recharger tous les 3 mois de manière à prolonger la durée de vie de la batterie.
11. Ne pas utiliser sous la pluie.
12. La batterie, le chargeur, les fils électriques, la prise, le boîtier et les autres pièces doivent être vérifiés régulièrement afin de déceler la présence éventuelle de dommages. En cas de dommages, réparer avant l'utilisation.
13. Les transformateurs utilisés avec le jouet doivent faire l'objet de contrôles réguliers afin de déceler la présence de dommages au niveau des fils, des prises, du boîtier et des autres pièces. En cas de dommages, le jouet ne doit pas être utilisé avec ce transformateur tant que le problème n'est pas résolu.
14. Ce jouet ne convient pas aux enfants de moins de 3 ans en raison de sa vitesse élevée.
15. N'utiliser le jouet qu'avec le chargeur recommandé.
16. Le chargeur n'est pas un jouet.
17. Ne nettoyer qu'avec un chiffon humide.
18. S'assurer que les composants sont en bon état. Si ce n'est pas le cas, les réparer ou les remplacer.
19. Port d'équipement de protection requis.
20. Les piles épuisées doivent être retirées du jouet.
21. Les piles rechargeables doivent être retirées du jouet avant d'être chargées.
22. Déclaration de conformité: Ce produit est conforme aux exigences de la directive européenne 2014/53/EU. Vous pouvez demander la version complète de cette déclaration sur support@rollplay.com

ATTENTION :

Pour la sécurité de l'enfant, merci de respecter les points suivants :

1. Montage par un adulte uniquement.
2. Risque d'étouffement avec les petites pièces. Jouet inadapté aux enfants âgés de moins de 3 ans !
3. Les enfants ne doivent pas ouvrir la protection de la batterie.
4. Tenir les sacs en plastique hors de portée des enfants pour éviter les risques d'étouffement.
5. Présence d'un adulte indispensable à chaque instant.
6. Ce jouet ne convient pas aux enfants de moins de 3 ans en raison de sa vitesse maximum. L'utilisation de ce jouet sur des lieux publics peut entraîner des dangers supplémentaires.
7. Le véhicule doit être utilisé avec prudence car une certaine maîtrise est nécessaire pour éviter les chutes ou les collisions pouvant blesser l'utilisateur et d'autres personnes.
8. Les consignes d'utilisation doivent être transmises à l'enfant afin d'assurer un usage adapté du véhicule, notamment en matière de freinage.
9. Ne pas utiliser dans la rue. Assemblage uniquement par un adulte
10. Utiliser le véhicule sur une surface pavée et lisse, à distance des autres véhicules et utilisateurs de la route.
11. Éviter les obstacles, grilles de drainage et changements soudains de surface.
12. Éviter les rues et surfaces recouvertes d'eau, de sable, de gravier, de saletés, de résidus ou autres débris.
13. Par temps pluvieux, les performances du système de traction, freinage et de la visibilité pourront être réduites.
14. Ne pas utiliser pendant la nuit.
15. Éviter de rouler trop vite dans les descentes.
16. Respecter les piétons.
17. Vérifier et sécuriser toutes les fixations avant chaque utilisation. Ne pas laisser 2 enfants ou plus conduire ensemble le véhicule.
18. Ne pas utiliser le véhicule s'il est endommagé.
19. Remplacer immédiatement les pièces usées ou endommagées.



Care

MAINTENANCE

1. Before assembly please check that you have all the parts, if there are any missing parts please contact your local store.
2. When assembling please inspect all the parts and ensure the vehicle is working properly.
3. Please carefully clean the product occasionally and not destroy any parts.
4. In order to keep your child safe, please inspect and maintain the car periodically.



Instructions de montage

1. Montage des roues avant : (schéma 1)

Insérez, dans l'ordre, la petite rondelle, la roue avant et la petite rondelle sur l'essieu de la roue avant. Verrouillez la goupille d'arrêt dans le trou. Fixez l'enjoliveur de roue sur la roue.

2. Montage de la roue arrière : (schéma 2)

Retirez la grande rondelle et les goupilles d'arrêt de l'emballage blister, faites glisser la roue arrière et la grande rondelle sur l'essieu arrière droit, dans l'ordre (le côté avec les dents de transmission vers l'intérieur) et assurez-vous que les dents de transmission sur la roue s'emboîtent avec le réducteur. Puis, fixez la goupille d'arrêt dans le trou. Ensuite, fixez l'enjoliveur sur la roue.

3. Montage du Volant : (Schéma 3)

Placer le volant dans la tige de direction et vérifier que le trou du volant est bien aligné à celui de la tige. Fixer avec la vis.

Entretien! Veuillez de ne pas endommager les touches sur le volant pendant le montage.

4. Montage de la batterie : (Schéma 4)

Aligner le cadran de vitesse avec le tableau de bord. Appuyer légèrement jusqu'à entendre un clic qui indique que le dispositif est bien en place.

5. Montage du pare-brise : (Schéma 5)

Aligner le pare-brise avec les deux fentes entre le châssis et le tableau de bord puis appuyer en temps sur les deux côtés. (Veuillez à appuyer de la même façon sur les deux côtés du pare-brise). Après un premier clic, appuyer sur le milieu du pare-brise. Un deuxième clic indiquera ensuite que le montage est terminé.

6. Assemblage du becquet arrière : (Schéma 6)

Aligner le clip du becquet arrière avec la fente du châssis. Appuyer légèrement jusqu'à entendre un clic qui indique que le dispositif est en place.

7. Montage des rétroviseurs arrière : (Schéma 7)

Insérer le rétroviseur arrière dans la fente du corps, appuyer dans le trou jusqu'à ce que vous entendiez un petit clic qui indiquera que le montage est réussi. Attention, les rétroviseurs droit et gauche sont différents.

8. Relier la batterie au moteur : (Schéma 8)

1) Relier les connecteurs rouges.
2) Ranger les câbles et les connecteurs à côté de la batterie.

Conseil : La batterie peut être rechargée à n'importe quel moment pendant l'assemblage, mais il est recommandé de le faire à cette étape-ci car le siège sera ensuite installé au-dessus de la batterie. Le premier chargement dure douze heures.

9. Montage du siège : (Schéma 9)

Fixer le siège sur le compartiment des piles et tourner les deux vis du siège de manière à les bloquer.

10. Assemblage des piles sur le volant : (Schéma 10)

Fonctionne avec 2 piles AA 1,5 V/LR6 (non incluses). Ouvrir le compartiment des piles à l'aide d'un tournevis. Insérer les deux piles 1,5V dans le compartiment des piles en respectant la polarité, puis repositionner le couvercle.

Si le son du volant devient peut clair ou lent, merci de remplacer les piles en suivant les étapes ci-dessus. Retirer les piles usagées du jouet.

Les piles rechargeables doivent être rechargées sous la supervision d'un adulte.

Les piles rechargeables doivent être retirées du jouet avant d'être chargées.

Le volant est équipé d'effets sonores réalistes.

11. Utilisation de la pile de la télécommande : (Schéma 11)

Achetez une pile AAA 2*1.5V, ouvrez le couvercle des piles à l'aide du tournevis (non inclus). Placez les deux piles dans la cavité de la pile avec une polarité correcte. Et placez enfin le couvercle des piles.

Notice d'utilisation :

A. Avant et arrière : (Fig. A)

Pressen Sie den Stromknopf und das Armaturenbrett und die Tagfahrleuchten werden aufleuchten. Bewegen Sie die Gangschaltung in die Vorwärtsposition. Das Auto wird nach vorne gehen und die Vorderlichter werden funktionieren, wenn das Gaspedal gedrückt wird. Das Auto wird stoppen, sobald das Pedal losgelassen wird. Um rückwärts zu fahren, bewegen Sie die Gangschaltung in die Rückwärtsposition und pressen Sie den Beschleuniger.

Insérez le câble MP3 dans la prise MP3 et connectez votre appareil. Allumez le MP3 sur en tournant le cadran on/off. Pour régler le volume, tournez le cadran. Allumez le radio en tournant le cadran. Appuyez sur « Reset » (réinitialiser) et « Tuning » (réglage) pour régler la radio. Appuyez sur les touches gauche et droite du volant pour faire retentir le klaxon et émettre un bruit de moteur.

Indicateur du niveau de charge de la batterie :

- Trois voyants : La batterie est complètement chargée
- Deux voyants : La batterie est faible
- Un voyant : Le niveau de puissance de la batterie est inférieur à 9,5 V et la batterie doit être rechargée

Fonction de désactivation automatique :

La voiture s'éteindra automatiquement après deux heures de marche et ses fonctions seront coupées. Actionnez l'interrupteur d'alimentation pour redémarrer la voiture et faire repartir normalement ses fonctions.

B. Fonctionnement de la télécommande : (Fig.B)

1. Appuyez sur le bouton « Forward », le véhicule avance ; appuyez sur le bouton « Backward », le véhicule fait une marche arrière. La vitesse est à la hauteur de l'engrenage réglé par la télécommande.
2. Le bouton « Vitesse » est le bouton de commande de vitesse, il peut être réglé en trois vitesses. Appuyez sur le bouton pour choisir la vitesse correspondante. La LED affiche une vitesse synchrone, une pleine lumière lorsque la vitesse est la plus rapide, une lumière lorsqu'elle est la plus lente.
3. Appuyez sur le bouton « Gauche », le véhicule retourne à gauche ; appuyez sur le bouton « Droite », le véhicule retourne à droite.
4. Appuyez sur le bouton « Arrêter » pour arrêter le véhicule, tandis que la LED indique un débit. Ensuite, appuyez sur d'autres boutons de la télécommande, le véhicule reprend selon la fonction du bouton.
5. Le véhicule a un démarrage progressif et une fonction d'arrêt doux.
6. Lorsque la télécommande ne fonctionne pas pendant plus de 5S, elle doit entrer en mode veille prolongée (économie d'énergie)
7. Le véhicule sera arrêté automatiquement sans opération pendant 2 heures.

C. Télécommande à distance avec E-Car : (Fig.C)

Appuyez simultanément sur les boutons de commande avant, arrière et de vitesse. Les LED clignotent ont montré l'état dans le code. Maintenant, appuyez sur l'interrupteur, en 5 secondes le code automatique sera terminé et les voyants DEL sont rétablis à l'état normalement brillant. La récupération d'état sera automatiquement fermée sans fonctionnement pendant 5S. Si le code échoue, répétez l'action ci-dessus.

D. Batterie rechargeable : (Fig. D)

Assurez-vous que le véhicule est hors tension avant que le véhicule ne soit chargé. Lorsque la batterie est faible, veuillez la recharger. Pour recharger la batterie, veuillez retirer le siège et débrancher le connecteur de la batterie de celui du tableau électrique de commande. Connectez la batterie et les connecteurs du chargeur, puis branchez l'alimentation dans une prise murale.

Fusible thermique:

Le véhicule a été équipé d'un fusible thermique pour protéger le circuit électrique. Si le véhicule se coupe pendant l'utilisation, le fusible se réinitialise automatiquement après quelques instants, ce qui permet à la voiture de fonctionner normalement.

RECHARGE DU VÉHICULE:

1. Charger la batterie pendant 12 heures avant la première utilisation de ce véhicule.
2. Brancher le terminal de la batterie et celui du chargeur, puis brancher la fiche du chargeur dans une prise de 117-250 V CA.
3. Après 1 à 2 heures d'utilisation, charger pendant 8 à 12 heures, sans dépasser toutefois 20 heures de chargement.
4. Si le véhicule se déplace moins vite que d'habitude, recharger immédiatement pendant 8 à 12 heures.
5. Si le véhicule n'a pas été utilisé pendant une période prolongée, recharger complètement la batterie puis la recharger une fois tous les trois mois pour augmenter sa durée de vie.
6. Si le chargeur chauffe (sans dépasser 71°C) pendant le chargement, c'est normal.
7. Le connecteur du chargeur ne doit pas être placé à proximité de l'eau car il risquerait de court-circuiter.
8. Le véhicule ne doit être rechargé qu'à l'aide du chargeur fourni pour éviter d'être endommagé.
9. Seuls les adultes sont autorisés à charger la batterie.
10. Ne pas recharger des piles/batteries non rechargeables.
11. Il est recommandé d'utiliser seulement des piles/batteries de type similaire ou équivalent.
12. Les piles/batteries doivent être installées en respectant la bonne polarité.
13. Retirer les piles/batteries endommagées du véhicule.
14. Les terminaux électriques ne doivent pas être court-circuités.
15. Ne pas mélanger des piles/batteries usagées et des piles/batteries neuves.
16. Lorsque la télécommande manque de puissance, changez les piles.



Entretien

MAINTENANCE

1. Avant le montage, s'assurer que toutes les pièces sont présentes. S'il manque certaines pièces, contacter le revendeur local.
2. Après le montage, vérifier toutes les pièces et s'assurer que le véhicule fonctionne correctement.
3. Nettoyer soigneusement et régulièrement le produit, et éviter d'endommager les pièces.
4. Pour la sécurité de l'enfant, vérifier l'état du véhicule et l'entretenir régulièrement.



Montage- und Bedienungsanleitung:

Von der BMW AG lizenziertes Produkt.

Die MINI-Handelszeichen werden unter Lizenz der BMW AG verwendet.

Realistisch klare Windschutzscheibe und authentisches Design armaturenbreitt.

Funktionierende LED Scheinwerfer.

Automatisches Bremssystem.

Vorwärts- und Rückwärtsgang.

Multifunktionelles Lenkrad mit unterschiedlichen Soundeffekten.

Mit Armaturenblettlicht.

Vielen Dank, dass Sie unser Fahrzeug erworben haben.

Wir wünschen Ihnen, dass Sie viele Jahre Freude daran haben werden. Bitte lesen Sie die Gebrauchsanweisung vor Verwendung sorgfältig durch.



Achtung!

VORSICHT:

1. Fahrzeug nicht auf Straßen, Bürgersteigen, Abhängen oder Sand verwenden.
2. Fahrzeug auf ebener Fläche verwenden.
3. Fahrzeug nicht überladen. Bitte Gewichtsbeschränkungen beachten. Maximales Gesamtgewicht 35kg.
4. Batterien nur durch Erwachsene aufladen.
5. Kinder sollten nur unter Aufsicht eines verantwortlichen Erwachsenen mit diesem Fahrzeug fahren.
6. Nicht den Stromkreislauf des Fahrzeugs oder angeschlossene elektronische Gerätschaften aufladen.
7. Nicht im Wasser oder anderen Flüssigkeiten fahren.
8. Vor Hindernissen anhalten, umdrehen und das Fahrzeug woanders verwenden.
9. Bitte aufladen, wenn das Fahrzeug langsam fährt, da sich sonst die Lebensdauer der Batterie verringert.
10. Bitte die Batterie vor längerer Außerbetriebnahme vollständig aufladen. Alle 3 Monate erneut aufladen, um die Lebensdauer der Batterie zu verlängern.
11. Nicht im Regen fahren.
12. Batterie, Ladegerät, Kabel, Stecker, Gehäuse und andere Teile sollten regelmäßig auf Schäden überprüft werden.
13. Mit dem Spielzeug verwendete Trafos regelmäßig auf Schäden an Kabeln, Steckern, Gehäuse und anderen Teilen untersuchen. Im Schadensfall das Spielzeug solange nicht mit diesem Trafo verwenden, bis der Schaden behoben wurde.
14. Dieses Fahrzeug ist aufgrund seiner Maximalgeschwindigkeit für Kinder unter 3 Jahren nicht geeignet.
15. Das Fahrzeug darf nur mit dem empfohlenen Ladegerät verwendet werden.
16. Das Ladegerät ist kein Spielzeug.
17. Nur mit einem feuchten Tuch reinigen.
18. Teile auf ihren fehlerfreien Zustand überprüfen. Wenn sie fehlerhaft sind, reparieren oder ersetzen.
19. Tragen Sie stets geeignete Schutzausrüstung.
20. Schwache Batterien müssen aus dem Spielzeug entfernt werden.
21. Wiederaufladbare Batterien sollen vor dem Aufladen aus dem Fahrzeug entfernt werden.
22. Konformitätserklärung: Dieses Produkt entspricht der Anforderung der EU-Richtlinie 2014/53/EU. Sie können die Vollversion dieser Deklaration über support@rollplay.com

VORSICHT:

Beachten Sie bitte der Sicherheit Ihres Kindes zuliebe folgende Hinweise:

1. Darf nur von Erwachsenen zusammengebaut werden
2. Kleine Teile stellen eine Erstickungsgefahr dar; sie sind für Kinder unter drei Jahren nicht geeignet!
3. Das Batteriegehäuse darf nicht von Kindern geöffnet werden.
4. Plastiktüten von Kindern fernhalten, um Erstickung zu verhindern.
5. Nur unter Aufsicht Erwachsener verwenden.
6. Dieses Spielzeug ist aufgrund seiner Maximalgeschwindigkeit für Kinder unter drei Jahren nicht geeignet. Weitere Gefahren bestehen bei der Nutzung auf Privatgrundstücken.
7. Dieses Fahrzeug muss vorsichtig verwendet werden, da es Übung bedarf, um Stürze oder Zusammenstöße zu vermeiden, die den Benutzer oder andere verletzen könnten.
8. Dem Kind die richtige Verwendung des Spielzeugs und besonders die der Bremsen zeigen.
9. Nicht im Straßenverkehr verwenden. Muss von Erwachsenen zusammengebaut werden
10. Auf ebenen, gepflasterten Oberflächen und nicht in der Nähe von Fahrzeugen und anderen Verkehrsteilnehmern fahren.
11. Starke Bodenwellen, Gullys und plötzliche Oberflächenveränderungen meiden.
12. Mit Wasser, Sand, Schmutz, Kies, Blättern und anderem Unrat bedeckte Straßen und Oberflächen meiden.
13. Bei nassem Wetter kann die Bodenhaftung, Bremsfähigkeit und Sicht beeinträchtigt sein.
14. Nicht nachts fahren.
15. Überhöhte Geschwindigkeit beim Berg herunterfahren vermeiden.
16. Auf Fußgänger achten.
17. Vor jeder Fahrt alle Verschlüsse überprüfen und festziehen, es dürfen nicht zwei oder mehr Kinder gleichzeitig fahren.
18. Das Fahrzeug nicht benutzen, wenn es beschädigt ist.
19. Verschlossene oder beschädigte Teile sofort ersetzen.

1. Montage der Vorderräder: (Abb.1)

Setzen Sie die kleine Unterlegscheibe, das Vorderrad und die kleine Unterlegscheibe nacheinander auf die Vorderradachse auf. Arretieren Sie den Steckbolzen in der Bohrung. Befestigen Sie die Radzierblende am Rad.

2. Montage des Hinterrads: (Abb.2)

Nehmen Sie die große Unterlegscheibe und die Steckbolzen aus der Blisterpackung, schieben Sie das Hinterrad und die große Unterlegscheibe nacheinander auf die rechte Hinterachse (die Seite mit den Verzahnungen nach innen) und stellen Sie sicher, dass die Verzahnung des Rades mit dem Getriebe übereinstimmt. Dann wird der Steckbolzen in das Loch gesteckt. Befestigen Sie anschließend die Radzierblende am Rad.

3. Montage des Lenkrades: (Abb.3)

Lenkrad auf die Lenkstange stecken, wobei das Loch des Lenkrads genau über dem Loch der Lenkstange liegen muss. Mit Schraube fixieren.

Vorsicht! Knöpfe auf dem Lenkrad bei der Montage nicht beschädigen.

4. Montage der Geschwindigkeitsanzeige: (Abb.4)

Geschwindigkeitsanzeige über der vorgesehenen Aussparung am Armaturenblett ausrichten.

Leicht andrücken, bis sie hörbar einrastet, um die Montage abzuschließen.

5. Montage der Windschutzscheibe: (Abb.5)

Die Windschutzscheibe mit etwas Druck auf den beiden seitlichen Schienen zwischen Armaturenblett und Karosserie anbringen. (Beachten Sie, dass beide Seiten der Windschutzscheibe gleichmäßig belastet werden müssen). Die Windschutzscheibe mittig andrücken, bis ein hörbares Klickgeräusch das Einrasten signalisiert.

6. Montage des Heckspoilers: (Abb.6)

Die Halterung des Heckspoilers an der Aussparung an der Rückseite des Chassis ausrichten und leicht andrücken, bis es hörbar einrastet.

7. Montage der Seitenspiegel: (Abb.7)

Die Halterung des Spiegels in den Schlitz am Chassis einsetzen und hineindrücken, bis sie einrastet. Bitte beachten Sie, dass der linke und rechte Spiegel unterschiedlich sind.

8. Die Batterie mit dem Motor verbinden: (Abb.8)

- 1) Die roten Anschlüsse miteinander verbinden.
- 2) Kabel und Anschlüsse unten neben der Batterie verstauen.

Tipp: Die Batterie kann während der Montage jederzeit aufgeladen werden. Am besten ist dies jedoch zum Zeitpunkt des Montageablaufs, da der Autositz über der Batterie angebracht werden muss. Das erste Mal Aufladen dauert etwa zwölf Stunden.

9. Montage des Sitzes: (Abb.9)

Den Sitz über dem Batteriefach anbringen und die zwei Schrauben am Sitz festdrehen, um seine Position zu fixieren.

10. Montage der Lenkradbatterie: (Abb.10)

Benötigt werden 2 x 1,5V AAA Batterien (nicht enthalten). Batterieabdeckung mit einem Schraubenzieher öffnen. Die zwei Batterien in das Batteriefach legen, auf richtige Polung achten und Batterieabdeckung mit dem Schraubenzieher wieder verschließen. Wenn das Lenkrad verzerrte oder langsame Geräusche macht, bitte die Batterien nach der oben beschriebenen Methode auswechseln.

Aufladbare Batterien vor dem Aufladen vom Spielzeug entfernen. Aufladbare Batterien sollten nur unter der Aufsicht Erwachsener wiederaufgeladen werden. Das Lenkrad verfügt über realistische Soundeffekte.

11. Die Batterieverwendung der Fernbedienung: (Abb. 11)

Kaufen Sie 2*1.5V AAA-Batterien, öffnen Sie die Batterieabdeckung mit einem Schraubenzieher (nicht enthalten). Legen Sie zwei Batterien mit korrekter Polarität in den Batterienhohlraum und schließen Sie die Batterieabdeckung dann.

Betriebsanweisungen:

A. Vorwärts und Rückwärtsgang: (Abb. A)

Pressen Sie den Stromknopf und das Armaturenbrett und die Tagfahrleuchten werden aufleuchten. Bewegen Sie die Gangschaltung in die Vorwärtsposition. Das Auto wird nach vorne gehen und die Vorderlichter werden funktionieren, wenn das Gaspedal gedrückt wird. Das Auto wird stoppen, sobald das Pedal losgelassen wird. Um rückwärts zu fahren, bewegen Sie die Gangschaltung in die Rückwärtsposition und pressen Sie den Beschleuniger.

Stecken Sie das MP3-Kabel in den MP3-Anschluss und verbinden Sie es dann mit Ihrem Gerät. Das MP3-Gerät lässt sich einschalten, indem Sie das Ein-/Aus-Wheel drehen. Die Lautstärke lässt sich einstellen, indem Sie das Wheel drehen.

Das Radio schalten Sie ein, indem Sie das Wheel drehen, um den Radiosender einzustellen, drücken Sie zunächst auf „Reset“ und dann auf „Tuning“.

Bedienen Sie die linken und rechten Knöpfe am Lenkrad, um Hup- und Motorgeräusche zu erzeugen.

Automatische Abschaltfunktion:

Das Fahrzeug schaltet sich nach 2 Stunden Gebrauch automatisch ab, sämtliche Funktionen werden somit unzugänglich. Betätigen Sie einfach den Ein-/Aus-Schalter, um das Fahrzeug neu zu starten und wieder auf alle Funktionen zuzugreifen.

B. Verwendung der Fernbedienung: (Abb.B)

1. Pressen Sie den "Vorwärts"-Knopf und das Fahrzeug bewegt sich vorwärts; pressen Sie den "Rückwärts"-Knopf und das Fahrzeug bewegt sich rückwärts. Die Geschwindigkeit ist vom Gang abhängig, der mittels Fernbedienung gewählt wurde.

2. Der "Geschwindigkeits"-Knopf ist der Geschwindigkeitskontrollknopf, drei Geschwindigkeiten können eingestellt werden. Pressen Sie den Schalter, um die entsprechende Geschwindigkeit zu wählen. Das LED zeigt die Geschwindigkeit synchron an, volles Licht bei der schnellsten, ein Licht bei der langsamsten.

3. Pressen Sie den "Links"-Knopf und das Fahrzeug bewegt sich nach links; pressen Sie den "Rechts"-Knopf und das Fahrzeug bewegt sich nach rechts.

4. Pressen Sie den "Stopp"-Knopf, um das Fahrzeug zu stoppen, während das LED ein Flow anzeigt. Pressen Sie dann die andere Knöpfe auf der Fernbedienung, das Fahrzeug wiederholt gemäß der Knopf Funktion.

5. Das Fahrzeug hat eine Soft-Start- und eine Soft-Stopp-Funktion.

6. Wenn die Fernbedienung für mehr als 5S nicht benützt wird, sollte sie in den Ruhezustand (Stromsparmodus) gehen,

7. Das Fahrzeug wird automatisch herunterfahren, wenn es für 10 Stunden nicht verwendet wird.

C. Code-Fernbedienung mit E-Car: (Abb. C)

Pressen Sie die Vorwärts, Rückwärt und Geschwindigkeitskontrollknöpfe zur gleichen Zeit. Blinkende LED-Lichter zeigen den Status in den Code. Pressen Sie nun den Netzschalter in 5 Sekunden, ein automatischer Code wird abgeschlossen und LED-Lichter werden wieder in dem normal-hellen Status zurückgesetzt. Status-Wiederherstellung wird bei Nichtverwendung von 5S automatisch geschlossen. Wenn der Code fehlschlägt, wiederholen Sie bitte die obere Aktion.

D. Batterie-Aufladen: (Abb. D)

Stellen Sie sicher, dass das Fahrzeug ausgeschaltet ist, bevor Sie es aufladen. Wenn die Batterie schwach ist, laden Sie sie bitte auf. Um aufzuladen, entfernen Sie bitte den Sitz und entfernen Sie den Batterienstecker von dem Chassis. Verbinden Sie die Batterie und den Ladegerät-Anschluss, stecken Sie dann die Stromversorgung in eine Steckdose.

Thermosicherung:

Das Fahrzeug wurde mit einer Thermosicherung ausgestattet, um den Stromkreis zu schützen. Wenn das Fahrzeug während der Verwendung aussteigt, wird die Sicherung automatisch Zurücksetzen, so dass das Fahrzeug wieder normal funktioniert.

FAHRZEUG AUFLADEN:

1. Batterie vor der ersten Inbetriebnahme 12 Stunden lang aufladen.
2. Die Stecker der Batterie und des Ladegeräts miteinander verbinden und das Ladegerät in eine 117-250V-Steckdose stecken.
3. Nach 1-2 Stunden Nutzungsdauer mindestens 8-12 Stunden, maximal aber 20 Stunden, aufladen.
4. Bewegt sich das Fahrzeug langsamer als gewohnt, bitte sofort 8-12 Stunden lang aufladen.
5. Wenn das Fahrzeug längere Zeit nicht benutzt wurde, Batterie vollständig aufladen und einmal in drei Monaten laden, um die Lebensdauer der Batterie zu verlängern.
6. Das Ladegerät kann sich beim Aufladen auf bis zu 71°C erhitzen. Dies ist normal.
7. Der Ladegerätstecker darf nicht in die Nähe von Wasser gelangen, da es sonst einen Kurzschluss geben kann.
8. Um Schäden zu vermeiden, das Fahrzeug nur mit dem mitgelieferten Ladegerät aufladen.
9. Batterie darf nur von Erwachsenen aufgeladen werden.
10. Nicht-aufladbare Batterien nicht wiederaufladen.
11. Nur Batterien desselben oder gleichwertigen Typs wie empfohlen verwenden.
12. Batterien richtig herum einlegen.
13. Beschädigte Batterien müssen aus dem Fahrzeug entfernt werden.
14. Die Stromanschlüsse nicht kurzschließen.
15. Keine alten und neuen Batterien gleichzeitig verwenden.
16. Wenn die Fernbedienung nicht genug Strom hat, wechseln Sie bitte die Batterien aus.

Pflege

WARTUNG

1. Vergewissern Sie sich vor der Montage, dass Sie alle Teile haben. Wenn ein Teil fehlt, kontaktieren Sie uns bitte.
2. Nach der Montage sämtliche Teilen überprüfen und sicherstellen, dass das Fahrzeug ordnungsgemäß funktioniert.
3. Das Produkt gelegentlich sorgfältig reinigen und keine Teile beschädigen.
4. Das Fahrzeug der Sicherheit Ihres Kindes zuliebe regelmäßig überprüfen und warten.

Manual para montaje y uso:

Artículo con licencia de BMW AG.

Las marcas comerciales de MINI se utilizan bajo licencia de BMW AG.

Parabrisas transparente con apariencia real y un salpicadero auténtico.

Faros LED en funcionamiento.

Sistema de freno automático.

Marchas hacia delante y hacia atrás.

Volante multifunción con diferentes efectos de sonido.

Luces en el salpicadero.

Gracias por comprar este vehículo, esperamos que el conductor lo disfrute durante años. Antes de utilizarlo, lea atentamente el manual de usuario.



¡Atención!

ADVERTENCIAS:

1. El vehículo no se debe utilizar en carreteras, calzadas, pendientes o arena.
2. El vehículo se debe utilizar sobre una superficie plana.
3. No cargar el vehículo en exceso. Debe tener en cuenta las restricciones de peso: Peso total máximo: 35kg.
4. La batería debe ser cargada por un adulto.
5. Los niños que utilicen este vehículo deben estar supervisados en todo momento por un adulto responsable.
6. No cargar el circuito del vehículo o su equipo eléctrico.
7. No conducir en el agua u otros líquidos.
8. Detenga el vehículo si se aproxima a un obstáculo, dé la vuelta y utilice el vehículo en otra zona.
9. Cargar cuando el vehículo comienza a moverse más despacio o la vida útil de la batería se reducirá.
10. Cargar la batería completamente antes de almacenarla por un largo periodo de tiempo; después, recargar cada tres meses para prolongar su vida útil.
11. No conducir bajo la lluvia.
12. La batería, el cargador, los cables, el enchufe, la carcasa y otras partes deben revisarse de forma periódica para identificar cualquier daño y, si lo tienen, deberán repararse antes de usarlos.
13. Se deben examinar con regularidad los transformadores que se utilizan con el juguete para detectar daños en el cable eléctrico, el enchufe, la caja o en otras partes y, en su caso, no se debe usar el juguete con este transformador hasta que no se haya reparado el daño en cuestión.
14. Este vehículo no es apto para niños menores de 3 años debido a su velocidad máxima.
15. El vehículo solo debe utilizarse con el cargador recomendado.
16. El cargador no es un juguete.
17. Limpiar con un paño húmedo.
18. Revisar que los componentes están en buen estado; si no es así, reparar o sustituirlos.
19. Utilizar equipo de protección.
20. Deben quitarse del juguete las baterías gastadas.
21. Las baterías recargables deberán retirarse del juguete antes de cargarlas.
22. Declaración de conformidad: Este producto cumple con los requisitos de la Directiva de la 2014/53/EU. Usted puede comprar la versión completa de esta declaración sobre support@rollplay.com

ADVERTENCIA:

Para la seguridad del niño, preste atención a lo siguiente:

1. El montaje lo deberá realizar un adulto.
2. Las piezas pequeñas pueden suponer un riesgo de asfixia; no son adecuadas para niños menores de 3 años.
3. Los niños no deben abrir la protección de la batería.
4. Mantener las bolsas de plástico fuera del alcance de los niños para evitar que puedan asfixiarse con ellas.
5. Se requiere la supervisión de un adulto en todo momento.
6. Este vehículo no es apto para niños menores de 3 años debido a su velocidad máxima; existen riesgos adicionales por el uso del juguete en zonas distintas a las áreas privadas.
7. El vehículo debe ser utilizado con precaución ya que requiere habilidad para evitar caídas o colisiones que pueden causar lesiones al usuario o a terceros.
8. El niño debe recibir instrucciones sobre el uso adecuado del vehículo, en especial sobre el sistema de frenado.
9. No utilizar entre el tráfico. El montaje lo deberá realizar un adulto 10. Conducir sobre superficies lisas y pavimentadas, lejos de coches y otros usuarios de la carretera.
11. Evitar golpes fuertes, rejillas de drenaje y cambios abruptos en la superficie.
12. Evitar carreteras y superficies con agua, arena, gravilla, tierra, hojas y otro tipo de escombros.
13. La lluvia puede afectar la tracción, el frenado y la visibilidad.
14. No conducir de noche.
15. Evitar las velocidades excesivas que se producen en las pendientes.
16. Estar alerta a los peatones.
17. Verificar y abrochar todos los cinturones de seguridad antes de cada uso; no permitir que 2 o más niños utilicen el vehículo al mismo tiempo.
18. No utilizar el vehículo si presenta algún daño.
19. Sustituir las piezas gastadas o rotas inmediatamente.



Instrucciones de montaje

1. Montaje de las ruedas delanteras: (Fig. 1)

Inserte de forma ordenada la arandela pequeña, la rueda delantera y la arandela pequeña en el eje de la rueda delantera. Bloquee el pasador de presión en el orificio. Fije el tapacubos en la rueda.

2. Montaje de la rueda trasera: (Fig. 2)

Retire la arandela grande y los pasadores de presión del envase de tipo blíster, deslice de forma ordenada la rueda trasera y la arandela grande sobre el eje trasero derecho (con el lado del dentado del engranaje hacia adentro) y asegúrese de que el dentado del engranaje en la rueda coincide con la caja de engranajes. Posteriormente fije el pasador de presión en el orificio. Después fije el tapacubos en la rueda.

3. Montaje del volante: (Fig. 3)

Insertar el volante en el poste de dirección y asegurarse de alinear el orificio del volante con el orificio del poste. Fijar con el tornillo.

¡Cuidado! No dañe los botones del volante durante el proceso de montaje.

4. Montaje del marcador de velocidad: (Fig. 4)

Alinear el marcador de velocidad con el hueco del salpicadero. Empujarlo con cuidado hasta que se oiga un clic para completar el montaje.

5. Montaje del parabrisas: (Fig. 5)

Alinear el parabrisas con los dos huecos entre el salpicadero y la carrocería, y empujar al mismo tiempo. (Debe aplicarse la misma fuerza a ambos lados del parabrisas). Empujar el parabrisas por el medio cuando se oiga un clic; el montaje estará completo cuando se oiga otro clic.

6. Montaje del alerón trasero: (Fig. 6)

Alinear el gancho del alerón trasero con el hueco de la parte trasera de la carrocería, empujarlo cuidadosamente hasta que se oiga clic para completar el montaje.

7. Montaje del retrovisor lateral: (Fig. 7)

Introducir el espejo en el hueco de la carrocería, empujarlo en el hueco hasta que se oiga clic para completar el montaje. Prestar atención para montar el retrovisor derecho y el izquierdo en sus lados correspondientes.

8. Conectar la batería al motor: (Fig. 8)

- 1) Unir los conectores rojos.
- 2) Almacenar los cables y conectores junto a la batería.

Consejo: La batería puede cargarse en cualquier momento durante el montaje, sin embargo, es mejor hacerlo ahora ya que se instalará el asiento del coche sobre la batería. La primera carga tardará doce horas.

9. Montaje del asiento: (Fig. 9)

Fijar el asiento sobre el compartimento de la batería y girar los dos tornillos en el asiento a la posición de bloqueo.

10. Montaje de las pilas del volante: (Fig. 10)

Se necesitan 2 pilas de 1,5 V AA/LR6 (non incluidas); abrir la tapa de las pilas con un destornillador. Colocar las dos pilas con la polaridad correcta en el hueco de las pilas y, finalmente, colocar la tapa de las pilas para ajustarla con un tornillo.

Si el sonido del volante se distorsiona o ralentiza, cambiar las pilas siguiendo el procedimiento anterior.

Las pilas gastadas se deberán retirar del juguete.

Las pilas recargables solo se deberán cargar bajo supervisión de un adulto.

Las pilas recargables se deberán retirar del juguete antes de cargarse. Efectos de sonido realistas en el volante.

11. Pilas del radiocontrol: (Fig. 11)

Comprar dos pilas de 1,5 V AAA, abrir la cubierta de las pilas con un destornillador (no incluido). Colocar las dos pilas en el compartimento con la polaridad correcta y volver a colocar la tapa.

Instrucciones de funcionamiento:

A. Marcha hacia delante y hacia atrás: (Fig. A)

Pulsar el botón de encendido para que se iluminen el salpicadero y los faros diurnos. Mover la palanca de cambios a la posición de marcha hacia adelante. El coche se moverá hacia delante y las luces frontales funcionarán con el acelerador pisado. El coche se detendrá si se suelta el pedal. Para dar marcha atrás, mover la palanca a la posición de marcha atrás y luego pisar el acelerador.

Insertar el cable MP3 en el puerto MP3 y conectarlo al dispositivo. Encender el MP3 girando la rueda on/off. Para ajustar el volumen, girar la rueda.

Para encender la radio girando la rueda. Para sintonizar, pulsar 'Reset' y 'Tuning'.

Pulsar los botones a la izquierda y derecha del volante para el sonido del claxon y el motor. Indicador de batería:

- Tres luces: batería completamente cargada.
- Dos luces: batería baja.
- Una luz: batería por debajo de 9,5 V, debe ser recargada

Función de apagado automático:

El coche se apagará automáticamente a las 2 horas de encenderse, y las funciones se desactivarán. Pulsar el interruptor de la batería para encender de nuevo el coche y activar las funciones normales.

B. Funcionamiento del radiocontrol: (Fig. B)

1. Pulsar el botón «Adelante» para que el vehículo se mueva hacia delante; pulsar el botón «Atrás» para que el vehículo se mueva hacia atrás. La velocidad será la establecida en el radiocontrol.

2. El botón «Velocidad» es el botón de control de velocidad. Se pueden usar tres velocidades. Pulsar el interruptor para elegir la velocidad correspondiente. La luz LED muestra la velocidad de forma sincrónica; todas las luces a máxima velocidad y una luz en la velocidad más lenta.

3. Pulsar el botón «Izquierda» para que el vehículo se mueva hacia la izquierda; pulsar el botón «Derecha» para que el vehículo se mueva hacia la derecha.

4. Pulsar el botón «Parar» para detener el vehículo y el LED se pondrá intermitente. Después pulsar otros botones en el radiocontrol para que el vehículo se vuelva a poner en marcha según la función del botón.

5. El vehículo tiene funciones de arranque y parada suaves.

6. Si no se usa el radiocontrol durante más de 5 s, entrará en modo hibernación (ahorro de energía).

7. El vehículo se apaga automáticamente si no se usa durante diez horas.

C. Código del E-Car con el radiocontrol: (Fig. C)

Pulsar los botones adelante, atrás y control de velocidad, al mismo tiempo. Las luces LED parpadean e indican el estado de código. Ahora pulsar el interruptor de encendido durante 5 segundos. El código automático se completará y las luces LED volverán a su estado de brillo normal. La recuperación de estado se cierra automáticamente pasados 5 s sin uso. Si el código falla, rogamos repetir los pasos anteriores.

D. Recarga de pilas (Fig. D)

Asegurar que el vehículo está apagado antes de cargarlo. Cuando la batería esté casi agotada, recargarla. Para cargarla, quitar el asiento y desconectar el conector de la batería del chasis. Conectar la batería y los conectores del cargador y luego enchufar a una toma de pared.

Termofusible:

El vehículo incluye un termofusible que protege el circuito eléctrico. Si se interrumpe la alimentación eléctrica del vehículo mientras se usa, el fusible se reinicia automáticamente pasados unos momentos, lo que permite al coche volver a funcionar con normalidad.

CARGAR EL VEHÍCULO:

1. Cargue la batería durante 12 horas antes de utilizar el vehículo por primera vez.
2. Conecte la terminal de la batería y el cargador, enchufe posteriormente el cargador en el enchufe de 117-250V AC.
3. Después de 1-2 horas de uso, por favor cargue la batería durante 8-12 horas pero no exceda las 20 horas de carga.
4. Si el vehículo se mueve más lento de lo normal, por favor recargue la batería inmediatamente durante 8-12 horas.
5. Si no ha utilizado el vehículo durante algún tiempo, por favor recargue la batería y vuélvala a cargar cada 3 meses para alargar la vida de la batería.
6. Si el cargador está caliente (por debajo de 71°C) mientras se carga, es normal.
7. El conector del cargador no debe ser situado cerca del agua o causará un corto circuito.
8. El coche sólo se puede cargar con el cargador que se proporciona o el coche se puede dañar.
9. Sólo los adultos pueden cargar la batería.
10. Las pilas no recargables no se pueden recargar.
11. Sólo las pilas iguales o similares a las recomendadas, se pueden usar.
12. Las pilas se deben insertar con la polaridad correcta.
13. Las pilas dañadas deben ser quitadas del coche.
14. Las terminales de carga no deben causar corto circuitos.
15. No mezclar pilas viejas y nuevas.
16. Cuando le falte corriente al radiocontrol, cambiar las pilas.



Cuidado

MANTENIMIENTO

1. Antes de proceder con el montaje, compruebe que dispone de todas las piezas. Si falta alguna, póngase en contacto con su tienda local.
2. Cuando realice el montaje, revise todas las piezas y asegúrese de que el vehículo funciona adecuadamente.
3. Limpie con cuidado el producto de vez en cuando y no destruya ninguna pieza.
4. Para proteger al niño, inspeccione y realice tareas de mantenimiento en el coche periódicamente.



Manual para montagem e utilização:

O item possui licença da BMW AG.

A marca registada MINI é utilizada sob licença da BMW AG.

Visual realista de um para-brisas e painel de instrumentos com estilo autêntico.

Faróis de LED operacionais.

Engrenagens para a frente e para trás.

Volante multifuncional com efeitos sonoros diferentes.

Com luz no painel de instrumentos.

Agradecemos-lhe por ter adquirido o nosso veículo e

esperamos que o condutor o aprecie durante vários anos.

Leia o guia de instruções com cuidado antes da utilização.



Atenção!

ADVERTÊNCIAS:

1. O veículo não deverá ser utilizado em estradas, pavimentos, inclinações ou areia.
2. O veículo deve ser utilizado numa superfície plana.
3. Não sobrecarregar o veículo. Ter atenção às restrições de peso: peso máximo total de 35 kg.
4. O carregamento da bateria deverá ser efetuado por um adulto.
5. As crianças que utilizem este veículo devem ser sempre vigiadas por um adulto.
6. Não carregar o circuito do veículo ou o respetivo equipamento elétrico.
7. Não utilizar dentro de água ou de outros líquidos.
8. Parar quando se aproximar de um obstáculo, virar e utilizar o veículo noutra local.
9. Carregar o veículo quando este começar a andar mais lentamente; caso contrário, a vida útil da bateria diminuirá.
10. Carregar totalmente a bateria antes de guardar o veículo durante um longo período de tempo e, em seguida, recarregá-la a cada 3 meses para prolongar a sua vida útil.
11. Não utilizar à chuva.
12. A bateria, carregador, cabo elétrico, tomada, caixa e outras peças deverão ser periodicamente verificadas relativamente a danos; se forem encontrados danos, repará-los antes da utilização.
13. Os transformadores utilizados com o brinquedo têm de ser regularmente examinados relativamente a danos no cabo, tomada, caixa e outras peças; no caso de danos, o brinquedo não deverá ser utilizado com este transformador até os danos terem sido reparados.
14. Este veículo não deverá ser utilizado por crianças com menos de 3 anos, devido à sua velocidade máxima.
15. O veículo apenas pode ser utilizado com o carregador recomendado.
16. O carregador não é um brinquedo.
17. Limpar apenas com um pano húmido.
18. Verificar se os componentes se encontram em boas condições; caso contrário, repará-los ou substituí-los.
19. Deverá ser utilizado equipamento de proteção.
20. Baterias esgotadas devem ser removidas do brinquedo.
21. Baterias recarregáveis devem ser removidas do brinquedo antes de serem carregadas.
22. Declaração de Conformidade: Este produto está em conformidade com os requisitos da directiva da UE 2014/53/EU. Você pode comprar a versão completa deste declaração sobre support@rollplay.com

AVISO:

Para a segurança da criança, ter atenção a:

1. A montagem deve ser efetuada apenas por um adulto.
2. As peças pequenas constituem risco de asfixia; não são adequadas para crianças com menos de 3 anos!
3. As crianças não podem abrir a proteção de segurança da bateria.
4. Manter os sacos de plástico longe das crianças para evitar a asfixia.
5. É necessária a supervisão permanente de um adulto.
6. Este veículo não é adequado para crianças com menos de 3 anos, devido à sua velocidade máxima; existem perigos adicionais de utilização do brinquedo em áreas que não sejam privadas.
7. O veículo deverá ser utilizado com cuidado, uma vez que é necessária alguma habilidade para evitar quedas ou colisões que podem causar lesões no utilizador e em terceiros.
8. A criança tem de ser informada sobre a utilização adequada do brinquedo, nomeadamente sobre a utilização do sistema de travagem.
9. Não utilizar no trânsito. A montagem deverá ser efetuada por um adulto.
10. Utilizar em superfícies planas, pavimentadas, longe de veículos e de outros utilizadores da estrada.
11. Evitar cantos afiados, valetas e alterações bruscas de superfície.
12. Evitar ruas e superfícies com água, areia, gravilha, sujidade, folhas e outros detritos.
13. O tempo húmido pode afetar a tração, travagem e visibilidade.
14. Não utilizar durante a noite.
15. Evitar a velocidade excessiva associada à utilização em descidas.
16. Ter atenção aos peões.
17. Verificar e apertar todos os fechos antes de cada utilização; não permitir que 2 ou mais crianças utilizem o veículo em simultâneo.
18. Não utilizar o veículo, se este apresentar danos.
19. Substituir imediatamente as peças desgastadas ou danificadas.

1. Montar as rodas dianteiras:(Fig.1)

Inserir a arruela pequena, a roda da frente e a arruela pequena no eixo da roda da frente nesta ordem. Prenda a cavilha no orifício. Coloque a jante na roda.

2. Montar a roda traseira:(Fig.2)

Retire a arruela grande e as cavilhas da embalagem, coloque a roda traseira e a arruela grande no eixo da roda direita traseira nesta ordem (o lado com dentes de engrenagem para dentro) e assegure-se de que os dentes de engrenagem na roda coincidam com os da caixa de velocidades. De seguida, coloque a cavilha no orifício. Posteriormente, coloque a jante na roda.

3. Montagem do volante: (Fig. 3)

Inserir o volante na haste de direção e garantir que o orifício do volante fica alinhado com o orifício da haste. Fixar com o parafuso.

Cuidado! Não danificar os botões do volante durante a montagem.

4. Montagem do velocímetro: (Fig. 4)

Alinhar o velocímetro com a ranhura do painel de instrumentos. Pressioná-lo ligeiramente até ouvir um clique para completar a montagem.

5. Montagem do para-brisas: (Fig. 5)

Alinhar o para-brisas com duas ranhuras laterais entre o painel de instrumentos e a carroçaria e pressioná-lo em simultâneo. (Ter em atenção que ambos os lados do para-brisas deverão ser pressionados de forma igual.) Pressionar o centro do para-brisas quando ouvir um clique e a montagem está completa quando ouvir um novo clique.

6. Montagem do spoiler traseiro: (Fig. 6)

Alinhar o grampo do spoiler traseiro com a ranhura na parte traseira da carroçaria e pressioná-lo ligeiramente até ouvir um clique para concluir a montagem.

7. Montagem do espelho retrovisor: (Fig. 7)

Inserir o grampo do espelho na ranhura da carroçaria e pressioná-lo para o interior da ranhura até ouvir um clique para completar a montagem. Ter o cuidado de diferenciar os espelhos esquerdo e direito.

8. Ligar a bateria ao motor: (Fig. 8)

1) Ligar os conetores vermelhos entre si.

2) Guardar os cabos e conetores ao lado da bateria.

Dica: A bateria pode ser carregada em qualquer altura durante o processo de montagem, no entanto é melhor fazê-lo nesta altura, uma vez que será necessário instalar o assento do veículo por cima da bateria. A primeira carga demorará doze horas.

9. Montagem do assento: (Fig. 9)

Fixar o assento por cima do compartimento da bateria e, em seguida, rodar os dois parafusos do assento para a posição de bloqueio.

10. Montagem das pilhas do volante: (Fig. 10)

São necessárias 2 pilhas 1.5V AA/LR6 (não incluídas); abrir a tampa do compartimento das pilhas com uma chave de parafusos. Colocar as duas pilhas de acordo com a polaridade correta no compartimento das pilhas e, por último, colocar a tampa da bateria para a encaixar com um parafuso. Se o som do volante ficar distorcido ou lento, substituir as pilhas com base no procedimento acima descrito. As pilhas gastas deverão ser removidas do brinquedo. As pilhas recarregáveis apenas devem ser carregadas com a supervisão de um adulto. As pilhas recarregáveis deverão ser removidas do brinquedo antes de serem carregadas. O volante oferece efeitos sonoros realistas.

11. O Uso de Bateria do Controle Remoto: (Fig. 11)

Compre baterias 2*1.5V AAA, abra a tampa da bateria com a chave de fendas (não inclusa). Coloque as duas baterias na cavidade de bateria com a polaridade correta e feche a tampa da bateria por último.

Instruções de funcionamento:

A. Frente e reverso: (Fig. A)

Pressione o botão de potência, e o painel e as lâmpadas diurnas acenderão. Mova a alavanca de marchas para a posição em frente. O carro irá para frente e as luzes frontais irão funcionar quando o acelerador for pressionado. O carro irá parar quando o pedal for libertado. Para dirigir em marcha a ré, mova a alavanca de marchas para a posição reversa, então pressione o acelerador. Introduza o cabo MP3 no conector MP3 e conecte o seu dispositivo. Ligue o MP3 fazendo rodar o botão ligar/desligar. Para ajustar o volume, rode o botão. Ligue o rádio fazendo rodar o interruptor. Para sintonizar o rádio, pressione o botão «Reiniciar» e «Sintonizar».

Pressione os botões esquerdo e direito do volante para os sons da buzina e motor.

Indicador de energia da bateria:

- Três Luzes: A bateria está totalmente carregada
- Duas Luzes: O nível da bateria é baixo
- Uma Luz: O nível da bateria é inferior a 9,5V e a bateria deverá ser recarregada

Desligue automaticamente a função:

O carro desligar-se-á automaticamente após estar ligado durante 2 horas e sem que qualquer função tenha sido utilizada. Ligue o interruptor de alimentação para reiniciar o carro e as funções

B. Operação do Controle Remoto: (Fig. B)

1. Pressione o botão "Em frente", o veículo se move para a frente; pressione o botão "Reverso", o veículo vai para trás. A velocidade depende da marcha selecionada pelo controle remoto.
2. O botão "Velocidade" é o botão de controle de velocidade, três velocidades podem ser definidas. Pressione o interruptor para escolher a velocidade correspondente. LED mostra a velocidade de maneira sincronizada, luz inteira quando na mais rápida, uma luz quando na mais lenta.
3. Pressione o botão "Esquerda", o veículo vira para a esquerda; pressione o botão "Direita", o veículo vira para a direita.
4. Pressione o botão "Parar" para parar o veículo, enquanto o LED mostra um Fluxo. Então pressione outros botões no controle remoto, o veículo repete de acordo com a função do botão.
5. O veículo tem função de início suave e parada suave.
6. Quando o controle remoto não estiver em operação por mais de 5s, entrará em modo de hibernação (economia de energia).
7. O veículo irá desligar automaticamente se estiver sem uso por dez horas.

C. Código para Controle Remoto com E-Carro: (Fig. C)

Pressione botões para frente, para trás e de controle de velocidade ao mesmo tempo. Luzes LED piscam para mostrar o código. Agora pressione o interruptor de potência em 5 segundos, o código automático será completado e luzes LED serão restauradas ao estado de brilho normal. Estado de recuperação será automaticamente encerrado sem uso por 5s. Se o código não funcionar, favor repetir a ação acima.

D. Recarregamento da bateria: (Fig. D)

Tenha a certeza de que o veículo está desligado antes do veículo ser carregado. Quando a bateria estiver carregada favor recarregar. Para carregar favor remover o assento e desconecte o conector da bateria do quadro de comandos. Conecte a bateria e os conectores do carregador, então conecte a fonte de energia na tomada.

Fusível térmico:

O veículo foi equipado com um fusível térmico para proteger o circuito elétrico. Se o veículo parar durante o uso, o fusível irá reiniciar automaticamente após alguns momentos, permitindo o carro funcionar de novo normalmente.

CARREGAR O VEÍCULO:

1. Carregar a bateria durante 12 horas antes de utilizar este veículo pela primeira vez.
2. Ligar os conectores da bateria e do carregador e, em seguida, ligar o carregador à tomada elétrica de 117-250 V CA.
3. Após 1-2 horas de utilização, carregar a bateria durante 8-12 horas, mas não exceder as 20 horas de carga.
4. Se o veículo se deslocar mais lentamente do que o habitual, recarregá-lo imediatamente durante 8-12 horas.
5. Se não utilizar o veículo durante algum tempo, deve carregar a bateria totalmente e proceder a este carregamento uma vez a cada 3 meses, para aumentar a vida útil da bateria.
6. Se o carregador estiver quente (abaixo de 71 °C) durante o carregamento, é normal.
7. O conector do carregador não deverá ser colocado próximo de água, uma vez que poderá entrar em curto-circuito.
8. O veículo deverá ser carregado apenas com o carregador fornecido; caso contrário, o veículo poderá ficar danificado.
9. O carregamento da bateria deve ser efetuado apenas por um adulto.
10. As pilhas não recarregáveis não deverão ser recarregadas.
11. Apenas devem ser utilizadas baterias do tipo recomendado ou de tipo equivalente.
12. Assegurar que as pilhas são inseridas segundo a polaridade correta.
13. As baterias danificadas deverão ser removidas do veículo.
14. Os terminais de alimentação não deverão ser sujeitos a curto-circuito.
15. Não misturar pilhas usadas com pilhas novas.
16. Quando o controle remoto não estiver com potência, favor mude as baterias.

Manuale di montaggio e d'uso:

L'articolo è sotto licenza di BMW AG.

I marchi MINI sono utilizzati sotto licenza di BMW AG.

Design autentico e aspetto realistico del parabrezza trasparente cruscotto.

Fari anteriori LED funzionanti.

Marcia avanti e indietro.

Volante multifunzione con diversi effetti sonori.

Con cruscotto illuminato.

Grazie per avere acquistato il nostro veicolo cavalcabile, ci auguriamo che l'utente possa goderne per molti anni a venire. Si prega di leggere le istruzioni attentamente prima di utilizzare il prodotto.



Attenzione!

ATTENZIONE:

1. Non utilizzare il veicolo su strade, marciapiedi, pendii o sabbia.
2. Utilizzare il veicolo su una superficie piana.
3. Non sovraccaricare il veicolo. Prendere nota delle restrizioni di peso: Peso totale massimo: 35 kg.
4. La ricarica della batteria deve essere effettuata da un adulto.
5. I bambini che utilizzano il veicolo devono essere costantemente controllati da un adulto responsabile.
6. Non ricaricare il circuito del veicolo o l'apparecchiatura elettrica connessa.
7. Non usare nell'acqua o in altri liquidi.
8. Se ci si avvicina a un blocco, fermare il veicolo, girarsi e utilizzarlo in un luogo differente.
9. Per evitare di ridurre la durata della batteria, caricarla quando il veicolo comincia a muoversi lentamente.
10. Prima di riporre la batteria per lunghi periodi di tempo, caricarla completamente, ricaricandola ogni 3 mesi per prolungarne la durata.
11. Non usare sotto la pioggia.
12. Controllare periodicamente che batteria, caricabatteria, fili elettrici, spina, chiusura e altre parti non siano danneggiati. Nel caso si riscontrassero parti danneggiate, interrompere l'utilizzo finché non vengono riparate.
13. I trasformatori usati nel giocattolo devono essere controllati regolarmente per verificare l'eventuale presenza di danni nel filo, nella spina, nella chiusura e in altre parti. In presenza di guasti, non utilizzare il giocattolo con questo trasformatore finché non viene riparato.
14. Questo giocattolo non è adatto ai bambini di età inferiore ai 3 anni a causa dell'alta velocità raggiungibile.
15. Usare il giocattolo solo con il caricabatteria consigliato.
16. Il caricabatteria non è un giocattolo.
17. Pulire solo con un panno umido.
18. Controllare che i componenti siano in buone condizioni e, in caso negativo, ripararli o sostituirli.
19. È necessario indossare dispositivi protettivi.
20. Le batterie scariche vanno rimosse dal giocattolo.
21. Le batterie ricaricabili vanno rimosse dal giocattolo prima di essere caricate.
22. Dichiarazione di conformità: Questo prodotto è conforme ai requisiti della Direttiva UE 2014/53/EU. È possibile acquistare la versione completa di questa dichiarazione su support@rollplay.com

AVVERTENZA:

Per la sicurezza del bambino prestare attenzione a quanto segue:

1. Il montaggio deve essere effettuato unicamente da un adulto.
2. Le piccole parti rappresentano un pericolo di soffocamento; non sono adatte a bambini di età inferiore ai 3 anni!
3. I bambini non devono aprire la protezione delle batterie.
4. Conservare gli involucri in plastica lontano dai bambini per evitare il soffocamento.
5. È necessaria in ogni momento la supervisione di un adulto.
6. Questo veicolo non è adatto a bambini di età inferiore ai 3 anni a causa della velocità massima raggiungibile; esistono rischi ulteriori legati all'uso del giocattolo in aree diverse dalla proprietà privata.
7. Il veicolo deve essere usato con cautela dal momento che è necessaria una certa destrezza per evitare di cadere o di scontrarsi, causando così lesioni all'utente e a terzi.
8. Occorre istruire il bambino sull'uso corretto del veicolo, in particolare sull'uso del sistema frenante.
9. Da non usare nel traffico. Il montaggio deve essere effettuato da un adulto.
10. Guidare il veicolo su superfici lisce e asfaltate, lontano da altri veicoli e utenti della strada.
11. Evitare dossi particolarmente accentuati, tombini e cambi improvvisi nel tipo di superficie.
12. Evitare strade e superfici ricoperte di acqua, sabbia, ghiaia, sporco, foglie e altri detriti.
13. La pioggia può ridurre la traduzione, la capacità frenante e la visibilità.
14. Non guidare di notte.
15. Evitare una velocità eccessiva quando si percorrono sentieri scoscesi.
16. Prestare attenzione ai pedoni.
17. Controllare e fissare tutti i dispositivi di fissaggio prima di ogni utilizzo, non consentire a 2 o più bambini di salire sul veicolo contemporaneamente.
18. Non utilizzare il veicolo se è danneggiato.
19. Sostituire immediatamente eventuali parti usurate o rotte.



Cuidado

MANUTENÇÃO

1. Antes da montagem, verificar se estão presentes todas as peças; em caso de falta de peças, contacte a sua loja local.
2. Durante a montagem, verificar todas as peças e assegurar que o veículo se encontra a funcionar corretamente.
3. Limpar ocasionalmente o produto com cuidado, para não destruir qualquer peça.
4. Para garantir a segurança da criança, verificar e efetuar a manutenção do veículo periodicamente.



Istruzioni per il montaggio

1. Montaggio delle ruote anteriori: (Fig. 1)

Inserire, in ordine, i cerchi più grandi, le ruote anteriori, ed i cerchi più piccoli sull'asse frontale delle ruote. Chiudere il perno a scatto nel foro. Fissare i copricerchi alla ruota.

2. Montaggio della ruota posteriore: (Fig. 2)

Estrarre il cerchio più grande ed i perni a scatto dalla confezione, inserire in ordine la ruota posteriore ed il cerchio più grande sull'asse posteriore destro (il lato con i denti per il cambio deve trovarsi all'interno), ed assicurarsi che i denti per il cambio sulla ruota corrispondano a quelli della scatola del cambio. Quindi chiudere il perno a scatto nel foro. Dopodiché è fissare il copricerchio alla ruota.

3. Montaggio del volante: (Fig. 3)

Inserire il volante nell'asta dello sterzo, assicurandosi di allineare il foro del volante con quello dell'asta. Fissarlo con la vite.

Attenzione! Non danneggiare i pulsanti o il volante durante l'assemblaggio.

4. Montaggio del regolatore di velocità: (Fig. 4)

Allineare il regolatore di velocità con l'apposita fessura nel cruscotto. Premerlo leggermente finché non si sente "clic" per completare il montaggio.

5. Montaggio del parabrezza: (Fig. 5)

Allineare il parabrezza con le fessure situate su entrambi i lati tra il cruscotto e la carrozzeria, e premere contemporaneamente (Si prega di notare che i due lati del parabrezza devono essere premuti in maniera uniforme). Premere la parte centrale del parabrezza finché non si sente "clic", il montaggio è completo quando si sente "clic" nuovamente.

6. Montaggio dello spoiler posteriore: (Fig. 6)

Allineare la clip dello spoiler posteriore con le fessure nella parte posteriore della carrozzeria, premere leggermente finché non si sente "clic" per completare il montaggio.

7. Montaggio dello specchietto laterale: (Fig. 7)

Inserire la clip dello specchietto nella fessura della carrozzeria, premere leggermente finché non si sente "clic" per completare il montaggio. Si prega di notare che gli specchietti sinistro e destro vanno differenziati.

8. Collegamento della batteria al motore: (Fig. 8)

- 1) Collegare i connettori rossi tra loro.
- 2) Riporre i cavi e i connettori sotto, vicino alla batteria.

Consiglio: La batteria può essere caricata in qualunque momento durante la procedura di montaggio. Tuttavia, è meglio effettuare l'operazione a questo punto, visto che in seguito il sedile dovrà essere montato sopra alla batteria. La prima carica richiederà circa 12 ore.

9. Montaggio del sedile: (Fig. 9)

Posizionare il sedile sopra allo scomparto batterie e ruotare le due viti sul sedile per fissarlo in posizione.

10. Montaggio della batteria del volante: (Fig. 10)

Richiede 2 batterie da 1.5V AA/LR6 (non incluso), aprire il coperchio dello scomparto batterie con il cacciavite. Inserire due batterie all'interno dell'apposito alloggiamento secondo la polarità corretta, quindi rimettere il coperchio e riavvitare. Se il suono del volante dovesse distorcersi o abbassarsi, si prega di sostituire le batterie seguendo la procedura descritta sopra. Rimuovere le batterie esaurite dal giocattolo. Le batterie ricaricabili devono essere ricaricate con la supervisione di un adulto. Le batterie ricaricabili devono essere rimosse dal giocattolo prima di essere caricate. Il volante presenta effetti sonori realistici.

11. Utilizzo della Batteria del Telecomando: (Fig. 11)

Comprate 2 batterie formato AAA di 1,5 V, aprite il coperchio della batteria con il cacciavite (non incluso). Inserite le due batterie nell'apposito spazio con la polarità corretta e, per finire, chiudete il coperchio delle batterie.

Istruzioni per l'uso:

A. Marcia Avanti e Indietro: (Fig. A)

Premete il pulsante di accensione; il cruscotto e le luci di posizione diurne si accenderanno. Muovete la leva del cambio in avanti. La macchina andrà avanti e le luci anteriori si azioneranno quando si preme il pedale dell'acceleratore. La macchina si fermerà una volta lasciato il pedale. Per fare marcia indietro, muovete la leva del cambio all'indietro, e poi premete l'acceleratore. Inserire il cavo MP3 nella presa MP3 e collegare il dispositivo. Accendere l'MP3 ruotando l'interruttore on/off. Per regolare il volume, ruotare la manopola. Accendere la radio ruotando l'interruttore, per sintonizzarla premere i pulsanti Reset e Tuning. Premere i bottoni a sinistra e a destra sul volante per i suoni del clacson e del motore.

Indicatore di batteria:

- Tre luci: La batteria è completamente carica.
 - Due luci: La batteria è bassa.
 - Una luce: La potenza è inferiore a 9,5 V e la batteria deve essere ricaricata.
- Spegnimento automatico delle funzioni:
L'auto e le sue funzioni si spegneranno automaticamente dopo 2 ore dalla messa in moto. Accendere l'interruttore di potenza per far ripartire l'auto e le sue funzioni.

B. Operazioni del Telecomando: (Fig. B)

1. Premete il pulsante "Avanti", il veicolo andrà avanti; premete il pulsante "Indietro", il veicolo si muoverà all'indietro. La velocità dipende dalla marcia stabilita con il telecomando.
2. Il pulsante "Velocità" è il pulsante che controlla la velocità e presenta tre livelli diversi. Premete l'interruttore per scegliere la velocità desiderata. Le Luci a LED mostreranno il livello di velocità, luce piena quando la velocità è al massimo, luce più leggera quando è più bassa.
3. Premendo il pulsante "Sinistra", il veicolo girerà a sinistra; premendo il pulsante "Destra", il veicolo girerà a destra.
4. Premete il pulsante "Stop" per fermare il veicolo, e la luce a LED mostrerà un'onda. Premete poi altri pulsanti sul telecomando, il veicolo ripartirà a seconda della funzione del pulsante.
5. Il veicolo ha le funzioni SoftStart e SoftStop.
6. Quando il telecomando non viene azionato per più di 5 secondi, entra nella modalità ibernazione (risparmio energetico).
7. Il veicolo si spegnerà automaticamente in caso di inattività per dieci ore.

C. Codice Telecomando con Auto Elettrica: (Fig. C)

Assicuratevi contemporaneamente i pulsanti avanti, indietro e controllo della velocità. Le luci a LED lampeggianti mostrano lo stato nel codice. Ora premete l'interruttore di potenza entro 5 secondi, il codice automatico verrà completato e le luci torneranno alla normale intensità luminosa. Il recupero dello stato verrà chiuso automaticamente in caso di inattività per 5 secondi. Se il codice fallisce, si prega di ripetere le predette operazioni.

D. Ricarica della Batteria: (Fig. D)

Assicuratevi che il veicolo sia spento prima di ricaricarlo. Si prega di ricaricare la batteria quando è a basso livello. Per ricaricarla, rimuovete il sedile e staccate il connettore della batteria dal telaio. Collegare i connettori della batteria e del caricatore, poi inserite l'alimentazione in una presa elettrica.

Fusibile Termico:

Al veicolo è stato installato un fusibile termico per proteggere il circuito elettrico. Se il veicolo smette di funzionare durante l'uso, il fusibile si resetterà automaticamente dopo qualche secondo, permettendo alla macchina di funzionare normalmente.

RICARICA DEL VEICOLO:

1. Caricare la batteria per 12 ore prima di utilizzare il veicolo per la prima volta.
2. Collegare i connettori della batteria e del caricabatteria, quindi inserire la spina del caricabatteria in una presa elettrica da 117-250 V CA.
3. Dopo 1-2 ore di utilizzo, ricaricare per 8-12 ore, senza eccedere le 20 ore di ricarica.
4. Se il veicolo si muove più lentamente del solito, ricaricare immediatamente per 8-12 ore.
5. Se il veicolo non è stato utilizzato per lungo tempo, caricare completamente la batteria e ripetere l'operazione una volta ogni 3 mesi per estendere la durata della batteria.
6. Se il caricabatteria è caldo (sotto i 71°C) durante la carica, è normale.
7. Non porre il connettore del caricabatteria a contatto con l'acqua o andrà in cortocircuito.
8. Caricare il veicolo esclusivamente tramite il caricabatteria in dotazione, altrimenti potrebbe danneggiarsi.
9. La batteria deve essere caricata solo da un adulto.
10. Le batterie non ricaricabili non vanno ricaricate.
11. Si raccomanda di utilizzare solo batterie del tipo consigliato o di un tipo equivalente.
12. Inserire le batterie secondo la polarità corretta.
13. Rimuovere dal veicolo le batterie danneggiate.
14. I terminali di alimentazione non vanno messi in corto circuito.
15. Non mescolare batterie vecchie e nuove.
16. Quando il telecomando è a bassa potenza, si prega di ricaricare le batterie.



Cura

MANUTENZIONE

1. Prima dell'assemblaggio, verificare la presenza di tutte le parti e, se ne mancano alcune, contattare il negozio di riferimento.
2. Una volta completato l'assemblaggio, controllare tutte le parti e assicurarsi che il veicolo funzioni correttamente.
3. Pulire con cura il prodotto di tanto in tanto, senza rovinarne le parti.
4. Per la sicurezza del bambino, controllare e curare periodicamente la manutenzione dell'automobile.



Instrukcja montażu i użytkowania:

Zabawka na licencji BMW AG.

Znaki handlowe MINI są wykorzystywane na podstawie licencji udzielonej przez BMW AG.

Realistyczny wygląd przezroczystej szyby przedniej oraz autentyczne odwzorowanie tablicy rozdzielczej.

Świecące reflektory LED.

Bieg do jazdy naprzód i wsteczny.

Wielofunkcyjna kierownica z wieloma efektami dźwiękowymi.

Ze światłem deski rozdzielczej.

Dziękujemy za zakup naszego autka i mamy nadzieję, że jego mały kierowca będzie świetnie się bawił przez najbliższe lata.

Prosimy o uważne przeczytanie instrukcji przed przystąpieniem do użytkowania auta.



Uwaga!

OSTRZEŻENIA:

- Pojazdu nie wolno używać na ulicach, chodnikach, wzniesieniach ani na piasku.
- Pojazdu należy używać wyłącznie na równej powierzchni.
- Nie wolno przeciążać pojazdu. Należy uwzględnić ograniczenia wagowe: Maksymalna dopuszczalna masa wynosi 35 kg.
- Akumulator może ładować wyłącznie osoba dorosła.
- Dzieci bawiące się pojazdem powinny znajdować się pod stałym nadzorem dorosłego opiekuna.
- Nie wolno bezpośrednio ładować obwodów elektrycznych pojazdu ani jego urządzeń elektrycznych.
- Pojazdu nie wolno używać w wodzie ani innych cieczach.
- W przypadku napotkania przeszkody należy się zatrzymać, zawrócić i ruszyć w innym kierunku.
- Akumulator należy naładować, gdy pojazd zaczyna jeździć wolniej. W przeciwnym razie czas eksploatacji akumulatora ulegnie skróceniu.
- Przed dłuższym przechowywaniem nieużywanego pojazdu należy całkowicie naładować jego akumulator, a następnie ładować go raz na 3 miesiące, aby przedłużyć jego trwałość.
- Pojazdu nie wolno używać podczas deszczu.
- Akumulator, ładowarkę, przewody elektryczne, wtyczkę, obudowę i pozostałe części należy okresowo sprawdzać, a w razie stwierdzenia uszkodzenia naprawić przed przystąpieniem do użytkowania.
- Transformatory używane z zabawką należy regularnie sprawdzać. Należy kontrolować, czy kabel, wtyczka, obudowa lub inne części nie uległy uszkodzeniu, a w razie stwierdzenia problemu należy usunąć wykrytą usterkę przed ponownym użyciem pojazdu.
- Pojazd nie nadaje się dla dzieci poniżej 3. roku życia ze względu na osiąganą prędkość maksymalną.
- Do ładowania akumulatora pojazdu można używać wyłącznie zalecanej ładowarki.
- Ładowarka nie jest zabawką.
- Czyścić wyłącznie wilgotną szmatką.
- Należy sprawdzać, czy poszczególne elementy są w dobrym stanie – w razie problemów trzeba je naprawić lub wymienić.
- Należy nosić wyposażenie ochronne.
- Wyczerpane baterie należy usunąć z zabawki.
- Akumulatory ładowalne należy usunąć z zabawki przed ładowaniem.
- Deklaracja Zgodności: Produkt ten jest zgodny z wymaganiami Dyrektywy UE 2014/53/EU. Można zakupić pełną wersję tej deklaracji na support@rollplay.com

OSTRZEŻENIE:

Aby zapewnić dziecku bezpieczeństwo, należy przestrzegać następujących zasad:

- Montaż może przeprowadzić wyłącznie osoba dorosła.
- Małe części grożą zadławieniem. Nie są odpowiednie dla dzieci poniżej 3. roku życia.
- Dzieliom nie wolno otwierać osłony akumulatora.
- Plastikowe woreczki należy przechowywać poza zasięgiem dzieci, aby uniknąć ryzyka uduszenia.
- Bawiące się dziecko powinno cały czas znajdować się pod opieką osoby dorosłej.
- Pojazd nie nadaje się dla dzieci poniżej 3. roku życia ze względu na osiąganą prędkość maksymalną. Użytkowanie zabawki na obszarze innym niż dom lub prywatna posesja niesie ze sobą dodatkowe ryzyko.
- Pojazdu należy używać z zachowaniem szczególnej ostrożności, ponieważ brak umiejętności i nieuwaga mogą doprowadzić do upadku lub zderzenia, w wyniku którego uszkodzony może być użytkownik lub osoba trzecia.
- Należy poinstruować dziecko w zakresie właściwego użytkowania zabawki, a w szczególności korzystania z hamulca.
- Nie wolno używać pojazdu w ruchu drogowym. Montaż musi przeprowadzić osoba dorosła
- Pojazdu należy używać na równej, utwardzonej nawierzchni, z dala od innych pojazdów i uczestników ruchu drogowego.
- Należy omijać wyboje, kratki studzienek kanalizacyjnych oraz pozostałe nierówności.
- Należy unikać ulic i nawierzchni zalanych wodą lub pokrytych piaskiem, żwirem, błotem, liśćmi itp.
- Deszczowa pogoda może negatywnie wpłynąć na właściwości jezdne i działanie hamulców, a także ograniczyć widoczność.
- Pojazdu nie wolno używać po zmierzchu.
- Należy unikać rozwijania zbyt wysokiej prędkości podczas jazdy z górki.
- Należy uważać na przechodniów.
- Należy sprawdzić, czy wszystkie zapięcia są prawidłowo zabezpieczone. W pojeździe może jednocześnie przebywać tylko jedno dziecko.
- Nie wolno używać uszkodzonego pojazdu.
- Należy natychmiast wymienić zużyte lub uszkodzone części.

1. Montaż przednich kół: (Rys. 1)

Nałóż małą podkładkę, przednie koło i małą podkładkę na półkę przednią w odpowiedniej kolejności. Wetknij spinkę do otworu. Zamontuj kołpak do koła.

2. Montaż tylnego koła: (Rys. 2)

Wyjmij dużą podkładkę oraz spinkę z blistra, wsuń tylne koło oraz dużą podkładkę na półkę tylną prawą w odpowiedniej kolejności (bok z zębami przekładni do wewnątrz) i upewnij się, że zęby przekładni na kole pasują do skrzyni biegów. Następnie zamocuj spinkę w otworze. Potem zamontuj kołpak do koła.

3. Montaż kierownicy: (Rys. 3)

Załóż koło na drążek kierowniczy i upewnij się, że otwór kierownicy znajduje się nad otworem drążka.

Przykręć za pomocą śruby.

Ostrożnie! Uwważ, by nie uszkodzić przycisków na kierownicy podczas montażu.

4. Montaż pokrętła sterowania prędkością: (Rys. 4)

Wyrównaj pokrętło sterowania prędkością z gniazdem na tablicy rozdzielczej.

Docisnij je lekko do momentu usłyszenia kliknięcia, by zakończyć montaż.

5. Montaż szyby przedniej: (Rys. 5)

Wyrównaj szybę przednią z dwoma bocznymi gniazdami pomiędzy tablicą rozdzielczą oraz nadwoziem, a następnie wciśnij ją jednocześnie w oba miejsca (pamiętaj, że obie strony przedniej szyby muszą być równomiernie dociśnięte). Naciśnij środek przedniej szyby – jeśli usłyszysz kliknięcie, oznacza to, że szyba została zamontowana.

6. Montaż tylnego spojlera: (Rys. 6)

Wyrównaj wtyk tylnego spojlera z gniazdem tylnej w tylnej części nadwozia, a następnie ostrożnie wciśnij go, by usłyszeć kliknięcie.

7. Montaż lusterka zewnętrznego: (Rys. 7)

Wsuń wtyk lusterka do gniazda nadwozia, a następnie wciśnij wtyk – kiedy usłyszysz kliknięcie, montaż jest zakończony. Pamiętaj o różnicy między lewym i prawym lustrem.

8. Podłącz akumulator do silnika: (Rys. 8)

a) Połącz razem czerwone złącza.

b) Umieść przewody i złącza poniżej, obok akumulatora.

Wskazówka: Akumulator może być ładowany w dowolnym momencie podczas montażu, najlepiej jednak rozpocząć ładowanie właśnie teraz, ponieważ na jego pokrywie zostanie umieszczony fotel.

Pierwsze ładowanie będzie trwało dwanaście godzin.

9. Montaż fotela: (Rys. 9)

Zamocuj fotel nad komorą baterii, a następnie przekręć dwie śruby fotela w położenie blokady.

10. Zakładanie baterii w kierownicy: (Rys. 10)

Wymaga 2 baterii 1,5 V AA/LR6 (nie dołączone do zestawu). Otwórz pokrywę baterii za pomocą śrubokrętu. Włóż dwie baterie zgodnie z oznaczeniami biegunów, a następnie załóż pokrywę komory baterii i przykręć ją z powrotem za pomocą śrubokrętu. Jeśli dźwięk kierownicy jest zniekształcony lub spowolniony, należy wymienić baterie zgodnie z powyższą procedurą.

Wyczerpane baterie należy wyjąć z zabawki.

Akumulatorki można ładować wyłącznie pod nadzorem osoby dorosłej. Akumulatorki należy wyjmować z zabawki przed ładowaniem.

Kierownica posiada realistyczne efekty dźwiękowe.

11. Korzystania z baterii dla zdalnego sterowania: (Rys. 11)

Kup 2 baterie 1.5V AAA, otwórz pokrywę sekcji baterii, korzystając ze śrubokrętu (nie jest dostępny w komplecie). Wstaw dwie baterie do przedziału, poprzednio sprawdzisz właściwą polaryzację, po czym zamknij przedział baterii, ustawiając pokrywę w pierwotną pozycję.

Instrukcja obsługi:

A. Do przodu i do tyłu: (Rysunek A)

Naciśnij przycisk zasilania, po czym pulpit oraz światła do jazdy dziennej zaświecą się. Ustaw przesuwnik zmiany biegów w pozycję do przodu. Samochód pojedzie do przodu, przy czym światła przednie świecić się będą przy naciśnięciu pedału przedniego. Samochód zatrzyma się kiedy zwolnisz pedał. Żeby poruszać się do tyłu, ustaw przesuwnik biegów w pozycję tylną, po czym przyciśnij pedał przyspieszenia. Włóż kabel MP3 do gniazda MP3 i podłącz go do urządzenia. Włącz MP3 przekręcając pokrętkę wr./wyl. Aby wyregulować głośność, obróć pokrętkę. Włącz radio, obracając pokrętkę, aby dobrać radio, naciśnij przycisk "Resetuj" i "Tuning". Naciśnij lewy i prawy przycisk kierownicy, aby włączyć dźwięki klaksonu i silnika. Wskaźnik naładowania baterii:

- Trzy lampki: bateria jest w pełni naładowana.
- Dwie lampki: poziom naładowania akumulatora jest niski.
- Jedna lampka: Moc baterii jest niższa niż 9,5 V, baterię więc należy naładować.

Funkcja automatycznego wyłączenia: Samochód zostanie wyłączony automatycznie po 2 godzinach pracy, jeżeli nie będzie włączona żadna funkcja. Włącz przełącznik zasilania, aby ponownie uruchomić samochód, a funkcje zadziałają normalnie.

B. Funkcjonowanie zdalnego sterowania: (Rysunek B)

1. Naciśnij przycisk "Forward" (DO PRZODU), żeby pojazd zaczął poruszać się do przodu; naciśnij "Backward" (DO TYŁU), żeby pojazd zaczął poruszać się do tyłu. Prędkość ustawia się wg zmiany biegów za pomocą pilota zdalnego sterowania.
2. Przycisk "Speed" (PRĘDKOŚĆ) używany jest do ustawienia jednej z trzech prędkości. Naciśnij przycisk żeby wybrać odpowiednią prędkość. Jaskrawość LED odpowiada prędkości: maksymalna jaskrawość przy najwyższej prędkości, minimalna przy najniższej.
3. Naciśnij przycisk "Left" (WLEWO), żeby pojazd zaczął poruszać się w lewą stronę; acisnij przycisk "Right" (WPRAWO), żeby pojazd zaczął poruszać się w prawą stronę.
4. Naciśnij przycisk "Stop", żeby pojazd zatrzymał się, przy czym LED pokaze płynięcie. Następnie naciśnij inne przyciski na pilocie sterowania, żeby pojazd poruszał się zgodnie z funkcjami wybranych przycisków.
5. Pojazd ma funkcje płynnego startu i płynnego zatrzymania się.
6. Kiedy pilot sterowania nie jest wykorzystywany przez ponad 5 sekund, przejdzie w stan hibernacji (czuwania i oszczędzania baterii).
7. Pojazd automatycznie wyłączy się po 10 godzinach niekorzystania z niego.

C. Programowanie pilota zdalnego sterowania za pomocą E-Car: (Rysunek C)

Jednocześnie naciśnij przyciski do przodu, do tyłu oraz sterowania prędkości. Pulsujące lampki LED oznaczają stan programowania. Następnie naciśnij przycisk zasilania i utrzyj go przez 5 sekund, po czym automatyczne programowanie zostanie zakończone, a lampki LED wrócą do normalnego stanu jaskrawości. Procedura odzyskania stanu będzie zakończona automatycznie po 5 sekundach niekorzystania. W wypadku nieudanego programowania, powtórz powyższe kroki.

D. Ładowanie baterii: (Rysunek D)

Assicuratevi che il veicolo sia spento prima di ricaricarlo. Si prega di ricaricare la batteria quando è a basso livello. Per ricaricare, rimuovere il seggiolino e scollegare il connettore della batteria dal connettore del pannello di guida. Collegare i connettori della batteria e del caricatore, poi inserire l'alimentazione in una presa elettrica.

Bezpiecznik termiczny:

Pojazd wyposażony jest w bezpiecznik termiczny chroniący obwód elektryczny. Jeżeli pojazd wyłączy się w trakcie wykorzystania, bezpiecznik automatycznie zresetuje się po kilku sekundach, po czym samochód znów zacznie działać normalnie.

ŁADOWANIE POJAZDU:

1. Przed pierwszym użyciem pojazdu należy ładować akumulator przez 12 godzin.
2. Połącz złącze akumulatora ze złączem ładowarki, a następnie podłącz ładowarkę do gniazda sieciowego 117–250 V AC.
3. Po 1–2 godzinach zabawy należy ładować akumulator przez 8-12 godzin, jednak nie wolno przekraczać 20 godzin ładowania.
4. Jeżeli pojazd porusza się wolniej niż zwykle, należy niezwłocznie podłączyć akumulator do ładowania na 8-12 godzin.
5. Jeżeli pojazd nie był używany przez dłuższy czas, należy naładować w pełni akumulator, a także ładować go raz na 3 miesiące, aby przedłużyć jego trwałość.
6. Wysoka temperatura ładowarki podczas ładowania (powyżej 71°C) jest zjawiskiem normalnym.
7. Ze względu na ryzyko zwarcia, złącze ładowarki nie może znaleźć się w pobliżu wody.
8. Pojazd można ładować wyłącznie przy użyciu dołączonej ładowarki. Korzystanie z innych ładowarek może spowodować uszkodzenie zabawki.
9. Akumulator może ładować wyłącznie osoba dorosła.
10. Nie należy ponownie ładować baterii, które nie są akumulatorami.
11. Należy używać wyłącznie baterii tego samego rodzaju lub ich zalecanego odpowiednika.
12. Montując baterie należy zwracać uwagę na ich biegunowość.
13. Uszkodzone baterie należy wyjąć z pojazdu.
14. Nie należy podłączać zasilania pojazdu poprzez zwarcie przewodów.
15. Nie wolno łączyć nowych baterii ze starymi.
16. W razie wyczerpania baterii pilota zdalnego sterowania, zmień baterie.

Konserwacja

PIELĘGNACJA

1. Przed rozpoczęciem montażu należy sprawdzić, czy w opakowaniu znalazły się wszystkie elementy. Jeżeli czegoś brakuje, należy skontaktować się ze sprzedawcą
2. Po montażu należy sprawdzić wszystkie elementy i upewnić się, że działają prawidłowo.
3. Pojazd należy regularnie czyścić, zachowując ostrożność, aby nie zniszczyć żadnej części.
4. Aby zapewnić dziecku bezpieczeństwo, pojazd należy poddawać okresowym przeglądom.

Handleiding voor montage en gebruik:

Voor dit product heeft BMW AG een licentie verleend.

Het MINI-handelsmerk wordt gevoerd onder licentie van BMW AG.

Realistische weergave van doorzichtige voorruit en authentieke vormgeving dashboard.

Werkende LED-koplampen.

Vooruit en achteruit versnellingen.

Multifunctioneel stuur met verschillende geluidseffecten.

Met dashboardlampje.

Hartelijk dank voor de aanschaf van dit voertuig. We hopen dat de kleine chauffeur er de komende jaren veel plezier van zal hebben. U wordt vriendelijk verzocht de instructies in deze gebruiksaanwijzing zorgvuldig door te lezen voor ingebruikname van het product.



Let op!

VOORZICHTIG:

1. De auto mag niet gebruikt worden op wegen, stoepen, hellingen of zand.
2. De auto dient gebruikt te worden op een vlakke ondergrond.
3. Overbelast de auto niet. Let goed op de beperkingen ten aanzien van het gewicht: Het maximumgewicht voor gebruik is 35 kg.
4. De accu moet worden opgeladen door een volwassene.
5. Kinderen mogen uitsluitend onder toezicht van een verantwoordelijke volwassene in dit voertuig rijden.
6. Laad het elektrische circuit van de auto of de daarop aangesloten apparatuur niet op.
7. Niet in water of andere vloeistoffen rijden.
8. Stop als een obstakel in de weg staat en draai om om de auto elders te gebruiken.
9. Laad de accu op als de auto niet zo snel wil rijden als normaal, anders wordt de levensduur van de batterij verkort.
10. Laad de accu volledig op alvorens deze voor een langere periode op te slaan. Laad deze daarna elke 3 maanden op om de levensduur van de accu te verlengen.
11. Rijd niet in de regen.
12. De accu, oplader, elektrische bedrading, stekker, behuizing en andere onderdelen dienen periodiek gecontroleerd te worden op beschadigingen. Herstel eventuele beschadigingen vóór de auto opnieuw gebruikt wordt.
13. De transformatoren die voor het speelgoed gebruikt worden, dienen regelmatig op schade aan het snoer, stekker, behuizing en andere delen te worden gecontroleerd. Wanneer u schade constateert, mag het speelgoed niet gebruikt worden tot de schade is gerepareerd.
14. Deze auto is niet geschikt voor kinderen jonger dan 3 jaar vanwege de maximale snelheid die gehaald kan worden.
15. De auto mag uitsluitend gebruikt worden in combinatie met de aanbevolen oplader.
16. De oplader is geen speelgoed.
17. Uitsluitend met een vochtige doek schoonmaken.
18. Controleer of de componenten in goede staat zijn en repareer of vervang ze indien dat niet het geval is.
19. Beschermende uitrusting moet worden gedragen.
20. Schwache Batterien müssen aus dem Spielzeug entfernt werden.
21. Wiederaufladbare Batterien sollen vor dem Aufladen aus dem Fahrzeug entfernt werden.
22. Verklaring van overeenstemming: Dit product voldoet aan de eisen van de EU-richtlijn 2014/53/EU. U kunt de volledige versie van deze verklaring te kopen op support@rollplay.com

WAARSCHUWING:

Let voor de veiligheid van uw kind op het volgende:

1. De montage dient door een volwassene gedaan te worden.
2. Kleine onderdelen kunnen verstikking veroorzaken; ze zijn niet geschikt voor kinderen jonger dan 3 jaar!
3. Kinderen mogen de behuizing van de accu niet openen.
4. Houd plastic zakken uit de buurt van kinderen om verstikking te voorkomen.
5. Ouderlijk toezicht is altijd vereist.
6. Door zijn maximumsnelheid is dit speelgoed niet geschikt voor kinderen jonger dan 3 jaar. Er bestaan extra gevaren bij het gebruik van het speelgoed in gebieden buiten de eigen (woon)omgeving.
7. Gebruik de auto met enige voorzichtigheid omdat er vaardigheden vereist zijn om valpartijen en letsel voor de gebruiker en derden te voorkomen.
8. Het kind dient instructies te ontvangen voor het juiste gebruik van de auto, vooral op het gebied van het remsysteem.
9. Niet gebruiken in het verkeer. De auto moet in elkaar worden gezet door een volwassene.
10. Bestuur de auto op gladde, bestrate oppervlakken en uit de buurt van auto's en andere weggebruikers.
11. Vermijd scherpe stoepanden, afwateringsroosters en afwijkingen in het wegdek.
12. Vermijd straten en oppervlakken met water, zand, grind, vuil, bladeren en andere voorwerpen.
13. Natte weersomstandigheden kunnen van invloed zijn op de tractie, het remmen en de zichtbaarheid.
14. Gebruik dit voertuig niet in het donker.
15. Wees voorzichtig op afdalingen en voorkom dat de auto te snel rijdt.
16. Let op voetgangers.
17. Controleer voor elke rit of alle bevestigingsmiddelen goed vast zitten. Per keer mag er maximaal 1 kind in de auto zitten.
18. Gebruik de auto niet wanneer deze is beschadigd.
19. Vervang versleten of gebroken onderdelen onmiddellijk.



Montage-instructies

1. Monteer de voorwielen (afb. 1):

Plaats een kleine sluitring, het voorwiel en een kleine sluitring op de voorwielas, in die volgorde. Zet de borgpen vast in het gat. Plaats de siervelg op het wiel.

2. Monteer het achterwiel (afb. 2):

Neem de grote sluitring en de borgpen uit de verpakking, plaats het achterwiel en de grote sluitring in de juiste volgorde op de rechter achteras (de kant met de tandwielranden moet naar binnen gekeerd zijn) en zorg ervoor dat de tandwielranden passen op de versnellingsbak. Zet vervolgens de borgpen vast in het gat. Plaats daarna de siervelg op het wiel.

3. Monteer het stuur: (Afb. 3)

Plaats het stuurwiel op de stuurkolom en zorg dat u het gat van het stuurwiel uitlijnt met het gat van de kolom. Bevestig de schroef **Let op!** Beschadig de knoppen op het stuur niet tijdens de montage.

4. Monteer de snelheidsmeter: (Afb. 4)

Plaats de snelheidsmeter in de sleuf op het dashboard. Schuif de snelheidsmeter op zijn plaats tot u een klik hoort.

5. Monteer de voorruit: (Afb. 5)

Plaats de voorruit in de twee sleuven aan de zijkant, tussen de carrosserie en het dashboard, en druk beide zijden van de voorruit tegelijkertijd naar beneden.

(Let op: u dient op beide zijden evenveel druk uit te oefenen).

Druk op het midden van de voorruit tot u een klik hoort.

De montage is gereed wanneer u nog een klik hoort.

6. Monteer de achterspoiler: (Afb. 6)

Plaats de klem van de achterspoiler in de sleuf aan de achterzijde van de carrosserie en druk voorzichtig op de achterspoiler tot u een klik hoort.

7. Monteer de buitenspiegel: (Afb. 7)

Plaats de klem van de buitenspiegel in de sleuf in de carrosserie en druk erop tot u een klik hoort. Let op dat u de linker- en rechterspiegel aan de juiste kant plaatst.

8. Sluit de batterij aan op de motor: (Afb. 8)

1) Verbind de rode connectoren.

2) Bewaar de bedrading en de connectoren naast de batterij.

Tip: U kunt de batterij op elk willekeurig moment tijdens het montageproces opladen. Het is echter het beste om dat nu te doen omdat u de zitting over de batterij plaatst. De eerste keer laden duurt 12 uur.

9. Monteer de zitting: (Afb. 9)

Plaats de zitting over de batterijhouder en draai de twee schroeven vast om de zitting in deze stand te vergrendelen.

10. Monteer de batterij van het stuur: (Afb. 10)

Vereist 2 x 1.5V AA/LR6-batterijen (niet inbegrepen). Open de batterijhouder met behulp van de schroevendraaier. Plaats de twee batterijen met de polen in de juiste richting in de batterijhouder en plaats de klep terug. Schroef de batterijhouder dicht. Indien het geluid van het stuur wordt onderbroken of zachter gaat klinken, vervang dan de batterijen overeenkomstig de boven vermelde procedure. Verwijder lege batterijen uit het speelgoed.

Opladbare batterijen mogen alleen worden geladen onder toezicht van volwassenen.

Verwijder oplaadbare batterijen uit het speelgoed voor u ze opnieuw laadt.

Het stuurwiel is voorzien van realistische geluidseffecten.

11. Het batterijgebruik van de afstandsbediening: (Fig. 11)

Koop 2* 1,5 V AAA-batterijen, open het batterijdeksel met een schroevendraaier (niet meegeleverd). Plaats de twee batterijen op de juiste wijze (polariteit) in de batterijruimte en sluit als laatste het batterijdeksel.

Gebruiksaanwijzing:

A. Voorruit en achterruit (Fig. A)

Druk op de aan/uit knop en de dashboard- en dagverlichtinglampen lichten op. Beweeg de versnellingspook naar de voorruit-positie. De auto gaat vooruit en de voorlampen gaan werken als het gaspedaal wordt ingedrukt. De auto stopt als het pedaal wordt losgelaten. Beweeg, om achteruit te rijden, de versnellingspook in de achteruit-positie, druk dan op het gaspedaal. Steek de MP3-kabel in de MP3-aansluiting en verbind met uw apparaat. Schakel de MP3 in door aan de knop Aan/uit te draaien. Draai aan de draaiknop om het volume aan te passen.

Schakel de radio in door aan de draaiknop te draaien; stel de radio in met indrukken van de knop

"Reset" en "Tuning".

Druk op de linker en rechter stuurknoppen voor claxon- en motorgeluiden.

Indicator batterijvermogen:

- Drie lampjes: De batterij is volledig opgeladen.
- Twee lampjes: Het batterijniveau is laag.
- Een lampje: Het batterijvermogen is lager dan 9,5 V en de batterij moet worden opgeladen.

Automatische uitschakelfunctie:

De auto wordt automatisch uitgeschakeld na 2 uur inschakelen en de auto heeft geen enkele functie. Schakel de stroomschakelaar in om de auto opnieuw op te starten en de functies zijn normaal.

B. Werking van de afstandsbediening: (Fig. B)

1. Druk op de "Vooruit"-knop, het voertuig beweegt vooruit; druk op de "achteruit"-knop, het voertuig loopt achteruit. Snelheid hangt af van de versnellingsstand op de afstandsbediening.
2. De "snelheids"-knop is de regelknop voor de snelheid en kan op drie snelheden ingesteld worden. Druk op de knop om de corresponderende snelheid te kiezen. LED's tonen synchroon daarmee volledige verlichting bij hoogste snelheid, één lamp bij de langzaamste.
3. Druk op de "linker"-knop, het voertuig gaat naar links; druk op de "rechts"-knop, het voertuig gaat naar rechts.
4. Druk op de "stop"-knop om het voertuig te laten stoppen, terwijl de LED een Flow (stroming) toont. Druk daarna op andere knoppen op de afstandsbediening en het voertuig rijdt opnieuw volgens de functie van de knoppen.
5. Het voertuig heeft een soft start en soft stop functie.
6. Als de afstandsbediening meer dan 5 sec. niet gebruikt wordt, dient hij over te gaan in de slaap (stroombesparende) stand.
7. Het voertuig zal automatisch uitschakelen als het tien uur niet gebruikt wordt.

C. Code afstandsbediening bij E-auto: (Fig. C)

Druk gelijktijdig op de vooruit, achteruit en snelheids-knoppen. Oplichtende LED-lampen tonen de status in de code. Druk nu gedurende 5 seconden op de aan/uit-knop en de automatisch code wordt voltooid en de LED-lampen gaan terug naar hun normale heldere status. Statusherstel zal automatisch gesloten worden als gedurende 5 sec. geen bediening plaatsvindt. Herhaal, als de code niet correct is, de bovenstaande actie.

D. Batterij opladen: (Fig. D)

Zorg ervoor dat het voertuig uitgeschakeld is voordat het voertuig opgeladen wordt. Laad de batterij op als hij bijna leeg is. Verwijder, voor het opladen, eerst de zitting en maak de batterijconnector los van het chassis. Sluit de batterij en de oplaadconnectors aan en sluit de stekker aan op een wandcontactdoos.

Warmtezekering:

Het voertuig is uitgerust met een warmtezekering om het elektrisch circuit te beveiligen. Als het voertuig stopt tijdens gebruik zal de zekering na een tijdje automatisch resetten, waardoor de auto weer normaal zal werken.

DE AUTO OPLADEN:

1. Laad de accu 12 uur op voor het eerste gebruik.
2. Verbind de accu met de oplaad-aansluitingen en steek de stekker van de oplader in een stopcontact met wisselstroom van 117-250 V.
3. Laad de accu na 1-2 uur gebruik weer 8-12 uur op. Laad de accu niet langer op dan 20 uur.
4. Als de auto langzamer rijdt dan normaal, dient de accu direct 8-12 uur opgeladen te worden.
5. Indien de auto een tijdje niet gebruikt is, dient de accu volledig te worden opgeladen. Laad de accu elke 3 maanden op om de levensduur te verlengen.
6. Het is normaal dat de oplader tijdens het opladen heet wordt (tot 71°C).
7. Om kortsluiting te vermijden dient de verbindingsklem van de oplader uit de buurt van water te worden gehouden.
8. De auto mag alleen worden opgeladen met de bijgeleverde oplader, anders kan er schade ontstaan.
9. De accu dient door een volwassene te worden opgeladen.
10. Niet-oplaadbare batterijen mogen niet opnieuw worden geladen.
11. We raden aan om uitsluitend dezelfde of gelijksoortige batterijen te gebruiken.
12. Zorg dat de batterijen worden geplaatst met de polen in de juiste richting.
13. Beschadigde batterijen dienen uit de auto te worden verwijderd.
14. De voedingsklemmen mogen niet worden kortgesloten.
15. Gebruik geen oude en nieuwe batterijen door elkaar.
16. Vervang, als de afstandsbediening weinig vermogen meer heeft, de batterijen.



Zorg

ONDERHOUD

1. Wij verzoeken u vóór de montage alle onderdelen te controleren en contact op te nemen met uw lokale winkel als er onderdelen ontbreken.
2. Inspecteer tijdens het monteren alle onderdelen en verzeker u ervan dat de auto goed werkt.
3. Maak de auto regelmatig zorgvuldig schoon en beschadig geen onderdelen.
4. Voor de veiligheid van uw kind verzoeken wij u de auto regelmatig te inspecteren en te onderhouden.



Инструкция по сборке и использованию:

Товар лицензирован BMW AG.
Торговые знаки MINI используются на основании лицензии от BMW AG.
Реалистичное прозрачное ветровое стекло и аутентичная стильная панель.
Рабочие светодиодные фары.
Передняя и задняя передачи.
Многофункциональный руль с различными звуковыми эффектами.
Благодарим вас за покупку нашего автомобиля. Надеемся, что автомобиль прослужит вам долгие годы. Пожалуйста, перед использованием внимательно прочитайте инструкцию.



Внимание!

ПРЕДУПРЕЖДЕНИЕ:

1. Транспортное средство нельзя использовать на дорогах, тротуарах, склонах или песке.
2. Транспортное средство необходимо использовать на ровной поверхности.
3. Не перегружайте транспортное средство. Обратите внимание на весовые ограничения. Максимальный общий вес 35 кг.
4. Зарядка аккумулятора должна выполняться взрослыми.
5. Дети, пользующиеся этим транспортным средством, должны постоянно находиться под присмотром ответственного взрослого.
6. Не заряжайте цепь транспортного средства или присоединенное к нему электрическое оборудование.
7. Не используйте для езды по воде или по поверхности других жидкостей.
8. Остановитесь при приближении к препятствию, развернитесь и используйте транспортное средство в другом месте.
9. Заряжайте транспортное средство, как только его движение замедляется, в противном случае срок службы аккумулятора сократится.
10. Полностью зарядите аккумулятор прежде чем хранить его в течение длительного периода времени, а затем полностью заряжайте его каждые 3 месяца, чтобы продлить срок службы аккумулятора.
11. Не катайтесь под дождем.
12. Необходимо периодически проверять аккумулятор, зарядное устройство, электрические провода, вилку, корпус и другие детали на предмет повреждений. Если есть повреждение, прекратите использование до выполнения ремонта.
13. Используемое зарядное устройство необходимо регулярно проверять на предмет повреждений шнура, вилок и других частей. В случае обнаружения повреждения, необходимо прекратить использование игрушки с этим зарядным устройством до тех пор, пока повреждение не будет устранено.
14. Данное транспортное средство не подходит для детей младше 3 лет в виду его максимальной скорости.
15. Транспортное средство необходимо использовать только с рекомендуемым зарядным устройством.
16. Зарядное устройство — это не игрушка.
17. Очищать только влажной тряпкой.
18. Убедитесь, что детали в отличном состоянии, в противном случае отремонтируйте или замените их.
19. Необходимо использовать защитное оборудование.
20. Использованные батарейки необходимо изъять из игрушки.
21. Аккумуляторные батарейки должны быть удалены из игрушки перед зарядкой.
22. Декларация о соответствии: данный продукт соответствует требованиям Директивы ЕС 2014/53/ЕС. Вы можете запросить полную версию Декларация по почте support@rollplay.com

ПРЕДУПРЕЖДЕНИЕ:

В целях безопасности ваших детей, обратите внимание на следующее:

1. Сборку должен выполнять только взрослый.
2. Мелкие детали представляют опасность удушья; они не подходят для детей младше 3 лет!
3. Дети не должны снимать защитный корпус аккумулятора.
4. Храните пластиковые пакеты вдали от детей, чтобы избежать удушья.
5. Постоянно требуется надзор со стороны взрослого.
6. Данное транспортное средство не подходит для детей младше 3 лет в виду его максимальной скорости. Есть дополнительные опасности при использовании игрушки в местах, отличных от частных участков.
7. Транспортное средство должно использоваться осторожно, так как требуется умение избегать падения или столкновения, которые могут привести к травмам пользователя и третьих лиц.
8. Необходимо проинструктировать ребенка о правильном использовании транспортного средства в целом и тормозной системы в частности.
9. Запрещено использовать на проезжей части.
10. Использовать для катания по ровным, твердым поверхностям вдали от транспортных средств и других участников дорожного движения.
11. Избегайте резких ударов, дренажных решеток и резких изменений поверхности.
12. Избегайте улиц и поверхностей с водой, песком, гравием, грязью, листьями и другим мусором.
13. Влажная погода может ухудшить сцепление, торможение и видимость.
14. Не используйте для катания в ночное время суток.
15. Избегайте чрезмерной скорости, связанной со спусками.
16. Следите за наличием пешеходов.
17. Проверяйте и закрепляйте все крепежные детали перед каждой поездкой, не позволяйте одновременно ездить 2 и более детям.
18. Не используйте транспортное средство, если на нем есть какие-либо повреждения.
19. Сразу же заменяйте изношенные или поврежденные детали.

1. Соберите переднее колесо: (рис. 1)

Установите маленькую шайбу, переднее колесо и другую маленькую шайбу в ось переднего колеса по порядку. Закрепите стопорный штифт в отверстии. Зафиксируйте колпак колеса на колесе.

2. Соберите заднее колесо: (Рис. 2)

Вытащите большую прокладку и шпильки из упаковки, прикрепите заднее колесо и большую прокладку на правую заднюю ось (сторона с зубьями шестерни должна быть направлена внутрь) и убедитесь, что зубья шестерни состыкованы с коробкой передач. Затем закрепите шпильки в отверстиях. После этого закрепите колпак на колесе.

3. Сборка рулевого колеса (рис. 3)

Вставьте рулевое колесо на рулевой стержень. Обязательно совместите отверстие на рулевом колесе с отверстием на рулевой колонке. **Закрепите винт Внимание!** Не нажимайте кнопки на рулевом колесе во время сборки.

4. Сборка шкалы скорости (рис. 4)

Совместите шкалу скорости с пазом на приборной панели. Слегка надавите, пока не услышите щелчок, чтобы завершить сборку.

5. Сборка лобового стекла: (Рис. 5)

Совместите лобовое стекло с двумя боковыми пазами между приборной панелью и шасси. Одновременно нажмите на обе стороны (обратите внимание, что обе стороны лобового стекла должны быть равномерно нагружены). Несколько раз нажмите на середину лобового стекла, пока не услышите щелчок, что означает, что сборка выполнена.

6. Сборка заднего спойлера: (Рис. 6)

Совместите фиксатор на заднем спойлере с пазом на задней части корпуса. Слегка надавите, пока не услышите щелчок, чтобы завершить сборку.

7. Сборка зеркала заднего вида: (Рис. 7)

Вставьте фиксатор на зеркале заднего вида в паз на шасси. Вставляйте в паз, пока не услышите щелчок, что означает, что сборка выполнена. Обратите внимание, что левое зеркало отличается от правого.

8. Подключите питание: (Рис. 9)

- 1) Соедините красные разъемы вместе.
- 2) Храните провода и разъемы рядом с аккумулятором. Полезный совет: Аккумулятор можно заряжать в любое время в процессе сборки, однако лучше всего делать это в данный момент, так как вы будете устанавливать сиденье над аккумулятором. Процесс первой зарядки займет 12 часов.

9. Сборка сиденья: (Рис. 9)

Закрепите сиденье над отсеком батареи и поверните два винта на сиденье, чтобы зафиксировать положение.

10. Установка аккумуляторов рулевого колеса: (Рис. 10)

Требуются батареи 2 x 1,5V AA/ R6 (не входят в комплект). Откройте крышку аккумуляторного отсека с помощью отвертки (не входит в комплект). Поместите два аккумулятора, соблюдая надлежащую полярность, в аккумуляторный отсек. Установите крышку аккумуляторного отсека на место и закрепите винт. Если звук рулевого колеса искажается или замедляется, пожалуйста, замените аккумулятор, придерживаясь процедуры, описанной выше. Отработанные аккумуляторы должны быть удалены из игрушки. Перезаряжаемые аккумуляторы заряжать только под присмотром взрослых. Перед зарядкой аккумуляторные батареи должны быть удалены из игрушки. Руль оснащен реалистичными звуковыми эффектами.

11. Использование аккумулятора пульта дистанционного управления: (Рис. 11)

Купите 2 аккумуляторных батарейки по 1,5В, с помощью отвертки откройте корпус аккумулятора (не входит в комплект). Вставьте две батарейки с правильной полярностью в аккумуляторное отверстие, а затем плотно закройте крышку.

Инструкция по эксплуатации:

А. Передняя и задняя передачи: (Рис. А)

Нажмите кнопку питания, чтобы зажглась приборная панель и дневные ходовые огни. Переместите рычаг переключения передач в положение вперед. Если нажать педаль акселератора, автомобиль поедет вперед и передние фары будут работать. Автомобиль остановится, если отпустить педаль. Для перемещения в обратном направлении переместите рычаг переключения передач в обратное положение, затем нажмите на акселератор. Вставьте MP3-кабель в гнездо MP3 и подключитесь к вашему устройству. Включите MP3, вращая диск включения/выключения. Чтобы отрегулировать громкость, поверните диск. Включите радио, повернув переключатель, чтобы настроить радио, нажмите «Сброс» и «Настройка». Нажмите левую и правую кнопки на руле для звуковых сигналов клаксона и двигателя. Индикатор питания аккумулятора:

- Три лампочки: аккумулятор полностью заряжен.
- Две лампочки: уровень заряда батареи низкий.
- Одна лампочка: мощность аккумулятора ниже 9,5 В, и аккумулятор необходимо зарядить.

Выключить автоматическую функцию: Автомобиль автоматически отключится через 2 часа после включения без каких-либо действий с вашей стороны. Включите выключатель питания, чтобы перезапустить автомобиль, и он заработает.

В.Эксплуатация пульта дистанционного управления: (Рис. В)

1.Нажмите кнопку «Вперед» и транспортное средство поедет вперед; нажмите кнопку «Назад» и транспортное средство поедет назад. Скорость передачи устанавливается с помощью пульта дистанционного управления.

2.Кнопка «Скорость» — кнопка управления скоростью, доступно три варианта скорости. Нажмите кнопку, чтобы выбрать соответствующую скорость. Светодиод одновременно показывает скорость: яркий свет — скорость самая быстрая, слабый свет — скорость самая низкая.

3.Нажмите кнопку «Влево» и транспортное средство повернет налево; нажмите кнопку «Вправо» и транспортное средство повернет направо.

4.Нажмите кнопку «Стоп», чтобы остановить транспортное средство, а светодиод покажет плавную остановку. Затем нажмите другие кнопки на пульте дистанционного управления, транспортное средство повторно выполнит действия в зависимости от функции кнопки.

5.Транспортное средство оснащено функцией мягкого старта и мягкой остановки.

6.Если пульт дистанционного управления не работает более 5 секунд, то он автоматически перейдет в режим гибернации (режим сохранения энергии).

7.В случае бездействия в течение 2 часов транспортное средство автоматически отключится.

С.Кодировка электромобиля пультом дистанционного управления: (Рис. С)

Одновременно нажмите кнопки «Вперед», «Назад» и «Контроль скорости». Светодиоды замигают, показывая переход в состояние кодировки. Затем удерживайте кнопку питания в течение 5 секунд, автоматическая кодировка будет завершена и светодиоды вернуться в нормальное яркое состояние. Восстановление состояния будет автоматически прекращено в случае отсутствия каких-либо действий в течение 5 секунд. Если процесс кодировки не удался, еще раз выполните вышеуказанные шаги.

Д.Зарядка аккумулятора: (Рис. Д)

Убедитесь, что транспортное средство выключено, прежде чем ставить его на зарядку. Если заряд аккумулятора низкий, поставьте его на зарядку. Для зарядки отсоедините сиденье и отсоедините разъем аккумулятора от платы управления автомобилем. Соедините аккумулятор и разъемы зарядного устройства, а затем подключите блок питания к настенной розетке.

Тепловой предохранитель:

Транспортное средство оснащено тепловым предохранителем для защиты электрической цепи. Если транспортное средство отключится во время использования, тепловой предохранитель автоматически перезапустит его через несколько минут, позволяя автомобилю снова работать в нормальном режиме.

ПРЕДУПРЕЖДЕНИЕ:

- 1.Заряжайте аккумулятор в течение 12 часов перед первым использованием транспортного средства.
- 2.Соедините разъемы аккумулятора и зарядного устройства, а затем подключите зарядное устройство к розетке 117-250В переменного тока.
- 3.После 1-2 часов использования зарядите аккумулятор в течение 8-12 часов, но не более 20 часов.
- 4.Если автомобиль движется медленнее, чем обычно, немедленно поставьте аккумулятор на зарядку в течение 8-12 часов.
- 5.Если вы не использовали транспортное средство в течение некоторого времени, то полностью зарядите аккумулятор и заряджайте его один раз в 3 месяца, чтобы продлить срок службы аккумулятора.
- 6.Если во время зарядки зарядное устройство нагревается (не выше 71 °C), это нормально.
- 7.Разъем зарядного устройства не должен располагаться рядом с водой, иначе может случиться короткое замыкание.
- 8.Транспортное средство необходимо заряжать с помощью зарядного устройства, поставляемого в комплекте, в противном случае транспортное средство может быть повреждено.
- 9.Только взрослый может заряжать аккумулятор.
- 10.Батарейки не аккумуляторного типа не должны подвергаться зарядке.
- 11.Используются только батарейки того же или эквивалентного типа, что и рекомендованные.
- 12.Батарейки должны быть вставлены с соблюдением правильной полярности.
- 13.Поврежденные батарейки необходимо изъять из транспортного средства.
- 14.Не допускайте короткого замыкания клемм.
- 15.Не используйте одновременно старые и новые батарейки.
- 16.Когда пульт управления разряжен, пожалуйста замените батареи.

Уход**ОБСЛУЖИВАНИЕ**

- 1.Перед сборкой убедитесь, что у вас есть все детали, если чего-то не хватает, свяжитесь с местным магазином.
- 2.При сборке проверьте все детали и убедитесь, что транспортное средство работает должным образом.
- 3.Время от времени тщательно очищайте изделие и не разрушайте никакие части.
- 4.Для того, чтобы ваш ребенок был в безопасности, периодически осматривайте и обслуживайте автомобиль.

Montaj ve kullanım için kullanım kılavuzu:

Ürün BMW AG lisanslıdır.
MINI ticari markaları BMW AG lisansı altında kullanılır. Gerçekçi, pürüzsüz ön cam ve gerçekçi stilde gösterge paneli.
Çalışan LED ön farlar.
İleri ve geri vitesler.
Farklı ses efektli çok fonksiyonlu direksiyon simidi.
Ride-on aracı satın aldığınız için teşekkür eder, sürücünün uzun yıllar keyifle kullanmasını dileriz. Lütfen kullanmadan önce talimat kılavuzunu dikkatle okuyun.

**Dikkat!****UYARI:**

1. Araç, yollarda, kaldırımlarda, eğimli arazilerde veya kumda kullanılmamalıdır.
2. Araç düz bir zeminde kullanılmalıdır.
3. Araca aşırı yüklemeyin. Lütfen kilo sınırlamalarına dikkat edin: Araç maksimum 35 kg taşıyabilir.
4. Akü bir yetişkin tarafından şarj edilmelidir.
5. Bu aracı süren çocuklar sorumlu bir yetişkin tarafından her zaman gözetilmelidir.
6. Aracın elektrik devresini veya elektrik ekipmanını şarj etmeyin.
7. Suda veya başka herhangi bir sıvıda sürmeyin.
8. Bir engele yaklaştığınızda durun, geri dönün ve aracı başka bir yerde kullanın.
9. Lütfen araç yavaş çalıştığında şarj edin, aksi takdirde akünün kullanım ömrü azalır.
10. Aracı uzun süre kullanmayacaksanız aküyü tamamen şarj edin ve akünün kullanım ömrünü uzatmak için 3 ayda bir şarj edin.
11. Yağmurlu havada kullanmayın.
12. Akü, şarj cihazı, elektrik teli, fiş, muhafaza ve diğer parçaların hasar görüp görmediğini düzenli olarak kontrol edin, hasar bulursanız onarılınca kadar aracı kullanmayın.
13. Kablo, fiş, muhafaza veya diğer parçaların hasar görüp görmediğine bakmak için oyuncakla beraber kullanılan şarj cihazını düzenli olarak kontrol edin, bu tür bir hasar olması halinde oyuncak, hasar giderilene kadar bu şarj cihazı ile kullanılmamalıdır.
14. Maksimum hızından dolayı araç, 3 yaşın altındaki çocuklar için uygun değildir.
15. Araç yalnızca tavsiye edilen şarj cihazı ile kullanılmalıdır.
16. Şarj cihazı oyuncak değildir.
17. Yalnızca nemli bir bezle temizleyin.
18. Bileşenlerin iyi durumda olduğunu kontrol edin, değilse bunları onarın veya değiştirin.
19. Korucu ekipman kullanılmalıdır.
20. Bitmiş aküler oyuncaktan çıkarılmalıdır.
21. Yeniden şarj edilebilir aküler şarj edilmeden önce oyuncaktan çıkarılmalıdır.
22. Uygunluk Beyanı: bu ürün AB Direktifi 2014/53/EU gerekliliklerine uygundur. Bu Beyanın tamamına support@rollplay.com aracılığıyla erişebilirsiniz.

UYARI:**Çocuğunuzun güvenliği için lütfen şu hususlara dikkat edin:**

1. Montaj yalnızca bir yetişkin tarafından yapılmalıdır.
2. Küçük parçalar nefes borusunu tıkayabilir; 3 yaşın altındaki çocuklar için uygun değildir!
3. Çocuklar akü koruyucuyu açmamalıdır.
4. Lütfen boğulmayı önlemek için plastik poşetleri çocuklardan uzak tutun.
5. Her zaman yetişkin gözetimi gereklidir.
6. Bu araç, maksimum hızından dolayı 3 yaşın altındaki çocuklar için uygun değildir ve oyuncacı özel zeminler dışındaki alanlarda kullanmanın da ek tehlikeleri vardır.
7. Kullanıcının ve üçüncü tarafların yaralanmasına neden olabilecek düşme veya çarpmalardan kaçınmak için beceri gereğinden araç dikkatli bir şekilde kullanılmalıdır.
8. Çocuğa aracın doğru kullanımına ilişkin, özellikle fren sisteminin kullanımı ile ilgili talimat verilmelidir.
9. Trafikte kullanılmamalıdır.
10. Arabalardan ve diğer yol kullanıcılarından uzakta, düz ve asfaltlı zeminlerde kullanın.
11. Keskin yerlere çarpmaktan, kanalizasyon ızgaralarından ve ani zemin değişikliklerinden kaçının.
12. Sulu, kumlu, çakıllı, kirli, yapraklı ve diğer türde döküntülere sahip sokaklarda ve zeminlerde kullanmayın.
13. Yağmurlu hava çekışı, freni ve görüşü bozabilir.
14. Gece kullanmayın.
15. Yokuş aşağı sürüşlerde aşırı hızdan kaçının.
16. Yayalara dikkat edin.
17. Her sürüşten önce tüm bağlama elemanlarını kontrol edin ve sıkılayın, aynı anda 2 veya daha fazla çocuğun sürmesine izin vermeyin.
18. Araç hasar görmüşse kullanmayın.
19. Aşınan veya kırılan parçaları derhal değiştirin.



Montaj Talimatları

1.Ön tekerleklerin montajı: (Şek.1)

Sırayla ön tekerlek aksına küçük pulu, ön tekerleği ve başka bir küçük pulu yerleştirin. Yaylı pimi deliğe takın. Jantı tekerleğe sabitleyin.

2.Sol arka tekerleğin montajı: (Şek.2)

Şeffaf paketten geniş contayı ve tutturma iğnelerini çıkarın, arka tekerleği ve geniş contayı sağ arka aksın üstüne sırasıyla takın (dişli dişlerinin olduğu yüz içeri doğru) ve tekerlek üzerindeki dişli dişlerinin dişli kutusuna uyduğundan emin olun. Daha sonra, tutturma iğnesini deliğe yerleştirin. Ardından jantı tekerleğe sabitleyin.

3.Direksiyon simidinin montajı (Şek 3)

Direksiyon simidini direksiyon çubuğuna yerleştirin. Direksiyon simindeki delikle ile direksiyon çubuğundaki deliği hizalayın. Vidayla sabitleyin.

Dikkat! Montaj sırasında direksiyon simidindeki düğmelerin zarar görmemesine dikkat edin.

4. Hız göstergesi montajı (Şek 4)

Hız göstergesini gösterge panelindeki yuvaya hizalayın. Montajı tamamlamak için çit sesi duyana kadar hafifçe itin.

5. Ön cam montajı: (Şek 5)

Ön camı gösterge paneli ve şasi arasındaki iki yan yuva ile hizalayın. İki yanı aynı anda itin (Ön camın iki yanına eşit bir şekilde baskı yapılması gerektiğine dikkat edin). Montajı tamamlamak için çit sesini duyana kadar ön camın orta tarafını hafifçe itin.

6. Arka rüzgarlık montajı: (Şekil 6)

Arka rüzgarlıktaki klips ile şasinin arka tarafındaki yuvayı hizalayın. Montajı tamamlamak için çit sesi duyana kadar hafifçe itin.

7. Yan aynanın montajı: (Şekil 7)

Aynadaki klipsi şasideki yuvaya takın. Montajı tamamlamak için çit sesi duyana kadar yuvayı yavaşça itin. Lütfen sol ve sağ aynaların farklı olduğunu unutmayın.

8. Güç bağlantısı: (Şekil 8)

1) Kırmızı bağlantı parçalarını birbirine bağlayın.
2) Kabloları ve bağlantı parçalarını akünün yanına yerleştirin. İpucu: Akü, montaj sırasında her an şarj edilebilir ancak araba koltuğunu akünün üzerine monte edeceğinize için şu ara yapmanız en iyisidir. İlk şarj 12 saat sürer.

9. Koltuğun montajı: (Şekil 9)

Koltuğu akü bölümüne yerleştirin ve pozisyonu sabitlemek için koltuktaki iki vidayı çevirin.

10. Direksiyon simidi pillerini takma: (Şekil 10)

2 x 1,5V AA/LR6 pil gerekir (dahil değildir). Pil bölümü kapağını bir tornavida ile açınız (dahil değildir). İki pili pil bölümüne doğru kutuplara gelecek şekilde yerleştirin. Pil bölümünün kapağını yerine takın ve vida ile sıkılayın. Direksiyon simidinin sesi bozuk veya yavaşça yukarıdaki prosedüre göre pilleri değiştirin. Bitmiş piller oyuncaktan çıkarılmalıdır. Şarj edilebilir piller sadece yetişkinlerin gözetiminde şarj edilmelidir. Şarj edilebilir piller şarj edilmeden önce oyuncak araçtan çıkarılmalıdır. Direksiyon simidi gerçekçi ses efektleri yapar.

11. Uzaktan Kumandanın Pil Kullanımı: (Şek. 11)

2 adet 1.5V AAA pil alın, pil kapağını tornavida (dahil değildir) ile açın. İki pili doğru kutuplara gelecek şekilde pil boşluğuna yerleştirin pil kapağını kapatın.

Kullanma Talimatları:

A.İleri ve geri (Şek. A)

Güç düğmesine basın, gösterge paneli ve ön lambalar yanacaktır. Vites kolunu ileri pozisyonuna getirin. Araba ileri gidecek ve gaz pedalına basıldığında ön lambalar yanacaktır. Pedal serbest bırakıldığında araba durur. Geriye sürmek için vites kolunu geri pozisyonuna getirin ve gaz pedalına basın. MP3 kablosunu MP3 jakına takın ve cihazınıza bağlayın. Açma/kapama düğmesini çevirerek MP3'ü açın. Sesi ayarlamak için düğmeyi çevirin. Düğmeyi çevirerek radyoyu açın, radyo istasyonu ayarı için "Sıfırlama" ve "Ayarlama" düğmesine basın. Korna ve motor sesleri için sol ve sağ direksiyon simidi düğmelerine basın. Akü güç göstergesi:

- Üç Işık: Akü şarjı tam dolu.
- İki Işık: Akü seviyesi düşük.
- Bir Işık: Akü gücü 9,5V'den düşük ve akü şarj edilmelidir.

Otomatik fonksiyonu kapatın:

"Otomatik olarak fonksiyonu kapatma: Araba herhangi bir işlevi olmadan 2 saat açık kaldıktan sonra otomatik olarak kapanır. Arabayı yeniden çalıştırmak için güç düğmesine bastığınızda fonksiyonlar normale döner."

B.Uzaktan Kumanda Kullanımı: (Şek.B)

- 1."İleri" düğmesine basınca araç ileriye gider; "Geri" düğmesine basınca araç geriye gider. Hız, uzaktan kumanda ile ayarlanan viteseye bağlıdır.
- 2."Hız düğmesi" hız kontrol düğmesidir, üç hıza ayarlanabilir. İlgili hızı seçmek için düğmeye basın. LED hızı eş zamanlı olarak, en hızlı durumdakinden çok ışıkla, en yavaş durumdakinden az ışıkla gösterir.
- 3."Sol" düğmesine basınca araç sola döner; "Sağ" düğmesine basınca araç sağa döner.
- 4.Aracı durdurmak için LED yanarken "Durdur" düğmesine basın. Ardından uzaktan kumandadaki diğer düğmelere basın, düğme fonksiyonuna göre araç yeniden çalışır.
- 5.Aracın yumuşak bir çalıştırma ve durdurma fonksiyonu vardır.
- 6.Uzaktan kumanda 5 saniyeden fazla kullanılmazsa uyku (güç tasarrufu) moduna girer.
- 7.Aracı 2 saat kullanılmazsa otomatik olarak kapatılır.

C.E-Araba ile Uzaktan Kumandayı Kodlama: (Şek.C)

Aynı anda ileri, geri ve hız kontrolü düğmelerine basın. Yanıp sönen LED ışıkları kodlamaya geçtiğini gösterir. 5 saniye içinde güç düğmesine basın, otomatik kodlama tamamlanır ve LED ışıkları normal parlak duruma geri döner. 5 saniye kullanılmadığında durum kurtarma otomatik olarak kapanır. Kodlama başarısız olursa lütfen yukarıdaki adımları tekrarlayın.

D.Aküyü şarj etme: (Şek. D)

Araç şarj edilmeden önce aracın kapalı olduğundan emin olun. Akü seviyesi düşük olduğunda lütfen şarj edin. Şarj etmek için lütfen koltuğu kaldırmak ve akü bağlantı parçasını sürüş paneli bağlantı parçasından çekin. Akü ile şarj cihazı bağlantı parçalarını bağlayın ve güç kaynağını bir prize takın.

Isı koruması:

Cihazda, elektrik devresini korumak için bir ısı koruması mevcuttur. Cihaz kullanım sırasında stop ederse koruma birkaç saniye sonra otomatik olarak yeniden ayarlanır ve aracın tekrar normal bir şekilde çalışmasını sağlar.

UYARI:

- 1.Bu aracı ilk kez kullanılmadan önce, aküyü 12 saat şarj edin.
- 2.Akü ile şarj cihazı bağlantı parçalarını bağlayın ve şarj cihazını 117-250V AC prize takın.
- 3.1-2 saat kullandıktan sonra 8-12 saat şarj edin ancak 20 saati geçmeyin.
- 4.Araç normalden yavaş hareket ediyorsa lütfen hemen 8-12 saat daha şarj edin.
- 5.Aracı uzun süre kullanmayacaksanız aküyü tamamen şarj edin ve akü ömrünü uzatmak için 3 ayda bir şarj edin.
- 6.Şarj sırasında şarj cihazının sıcak olması (71°C altı) normaldir.
- 7.Şarj cihazı bağlantı parçası suya yakın bir yerde bulunmamalıdır, aksi halde kısa devre meydana gelir.
- 8.Araç yalnızca temin edilen şarj cihazı ile şarj edilmelidir, aksi halde araç hasa görebilir.
- 9.Yalnızca yetişkin bireyler aküyü şarj edebilir.
- 10.Şarj edilemeyen tipteki aküler yeniden şarj edilmemelidir.
- 11.Yalnızca aynı veya tavsiye edilen eşdeğer aküler kullanılmalıdır.
- 12.Aküler doğru kutuplara yerleştirilmelidir.
- 13.Hasar gören aküler araçtan çıkarılmalıdır.
- 14.Besleme uçlarında kısa devre olmamalıdır.
- 15.Eski ve yeni aküleri karıştırmayın.
- 16.Uzaktan kumandanın gücü yoksa lütfen pilleri değiştirin.



Dikkat

BAKIM

- 1.Montajdan önce tüm parçaların mevcut olduğunu kontrol edin, eksik bir parça varsa yerel mağazanızla iletişime geçin.
- 2.Montaj sırasında tüm parçaları kontrol edin ve arabanın doğru çalıştığından emin olun.
- 3.Lütfen ürünü düzenli olarak temizleyin ve hiçbir parçayı imha etmeyin.
- 4.Çocuğunuzun güvenliğini sağlamak için lütfen arabanın düzenli olarak kontrolünü ve bakımını yapın.

The item is licensed by BMW AG.

The MINI trademarks are used under license from BMW AG.

All product referenced logo marks are used under license.

Tous les logos faisant référence à des marques déposées sont utilisés sous licence.

Alle produktbezogenen Zeichen und Logos werden in Lizenz verwendet.

Todos los logotipos relacionados con los productos se utilizan bajo licencia.

Todos os logotipos relacionados com os produtos utilizam-se com licença.

Tutti i marchi dei loghi a cui il prodotto fa riferimento sono utilizzati con licenza.

Wszelkie powołane znaki logo są używane na licencji.

Voor het gebruik van alle logo's bij productnamen is een vergunning afgegeven.

Все логотипы, на которые ссылаются продукты, используются по лицензии

Ürün referanslı tüm logo işaretleri lisans altında kullanılır

MADE IN CHINA (FABRIQUÉ EN CHINE/HERGESTELLT IN CHINA/FABRICADO EN CHINA/FABRICADO NA CHINA/
PRODOTTO IN CINA/WYPRODUKOWANO W CHINACH/VERVAARDIGD IN CHINA/СДЕЛАНО В КИТАЕ/ÇİN'DE ÜRETİLMİŞTİR).

EN:
Customer Care email: support@rollplay.com

FR:
Service à la clientèle e-mail: support@rollplay.com

DE:
Customer Care E-Mail: support@rollplay.com

ES:
Correo electrónico de atención al cliente: support@rollplay.com

PT:
E-mail Atendimento ao Cliente: support@rollplay.com

IT:
Assistenza Clienti email: support@rollplay.com

PL:
E-mail Obsługi Klienta: support@rollplay.com

NL:
Customer Care e-mail: support@rollplay.com

RU:
Электронный адрес технической поддержки клиентов: support@rollplay.com

TR:
Müşteri hizmetleri e-posta: support@rollplay.com

