

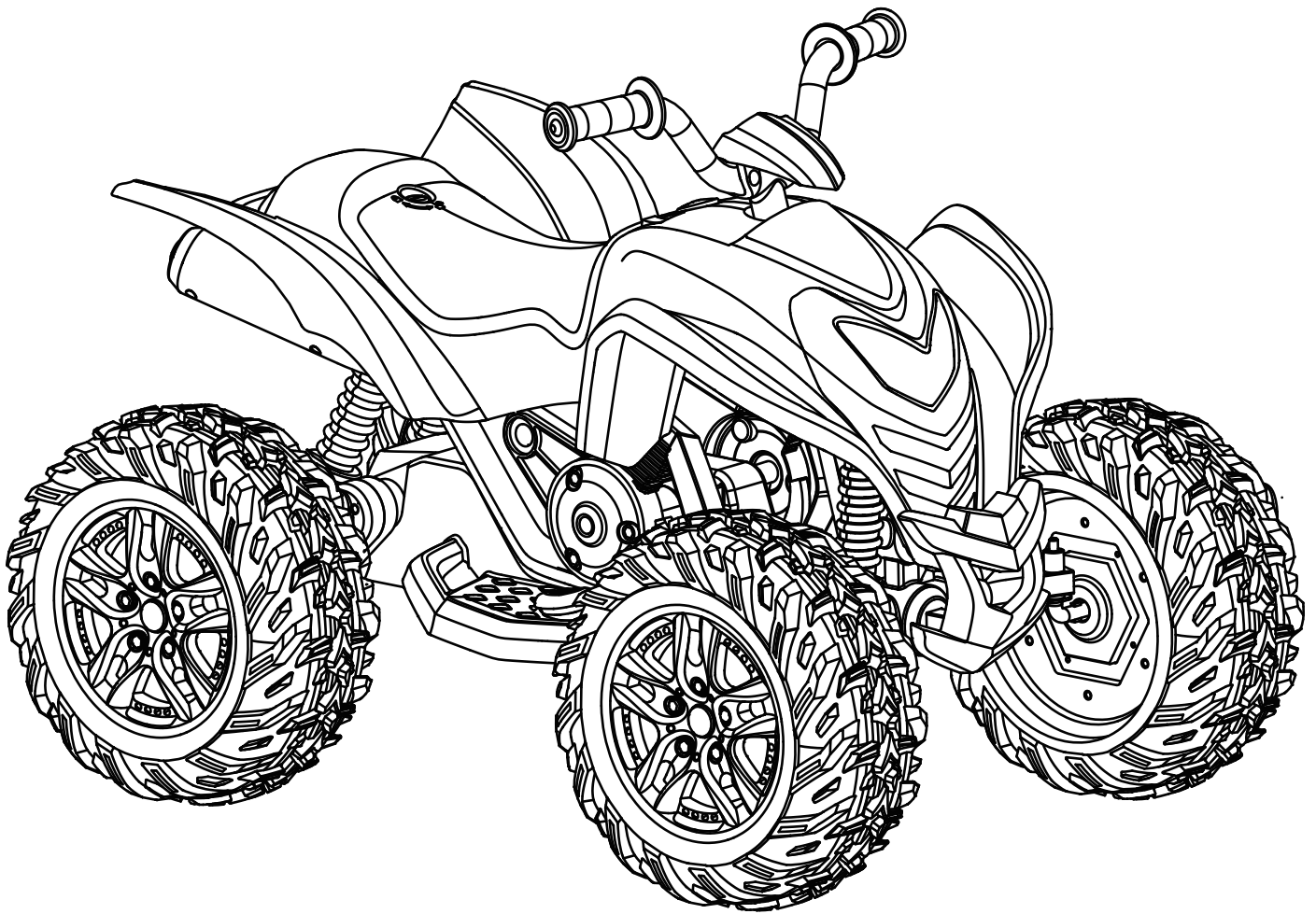

ROLLPLAY

Powersport ATV



Assembly Instructions Instructions d'assemblage Aufbauanleitung Instrucciones de montaje
Instruções para a montagem Istruzioni per il montaggio Instrukcja montażu Montage-instructies
Инструкции по сборке Montaj talimatları

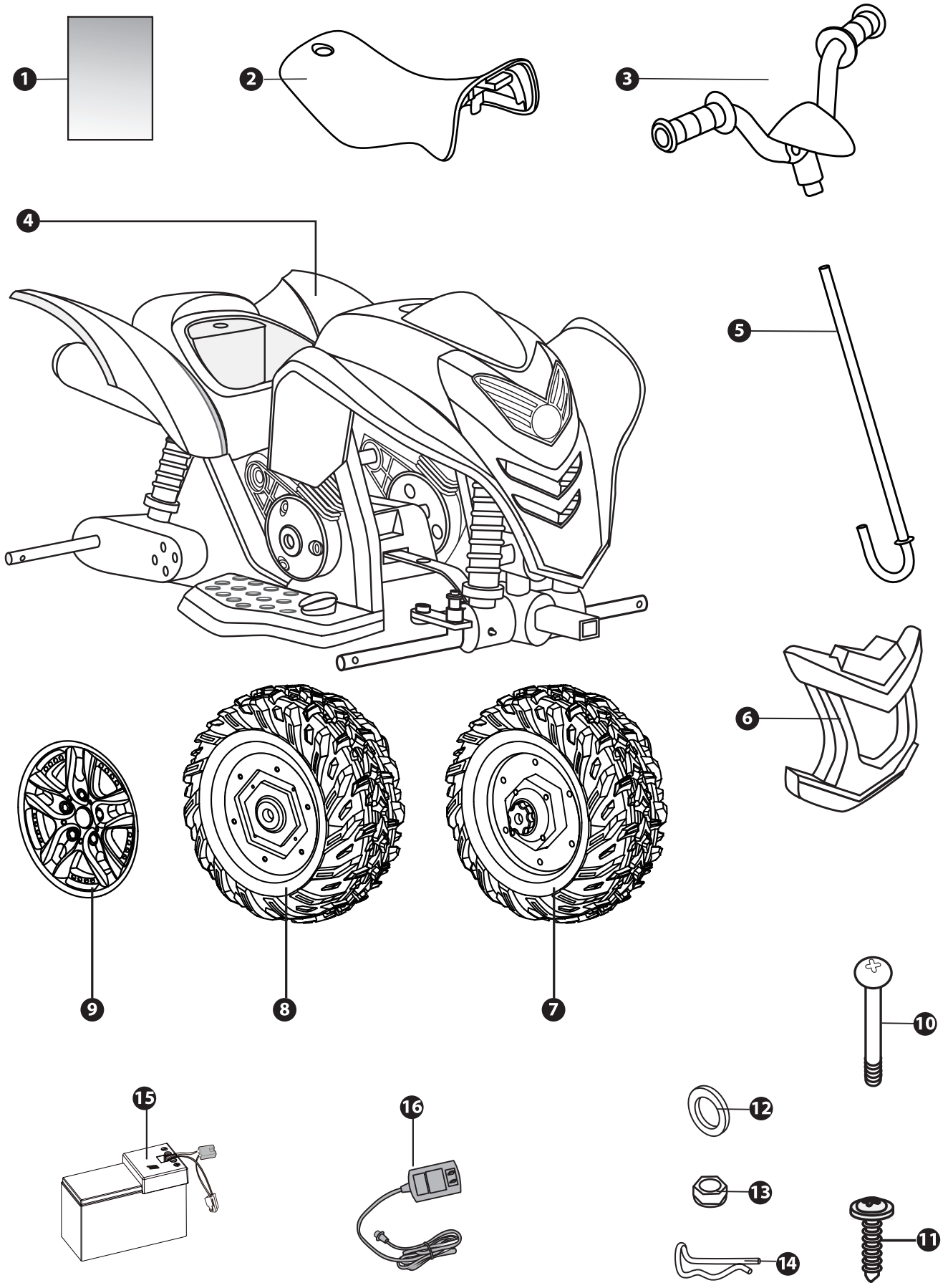

**Assembly Instructions Instructions d'assemblage Aufbauanleitung Instrucciones de montaje
Instruções para a montagem Istruzioni per il montaggio Instrukcja montażu Montage-instructies
Инструкции по сборке Montaj talimatları**

- 1** Instruction manual
Mode d'emploi
Bedienungsanleitung
Manual de instrucciones
Manual de instruções
Manuale d'istruzioni
Instrukcja obsługi
Instructiehandleiding
Инструкция по эксплуатации
Talimat kılavuzu
- 2** Seat
Siège
Sitz
Asiento
Banco
Sedile
Siedzisko
Zitje
Кресло
Koltuk
- 3** Handlebar
Guidon
Lenkstangen
Manillar
Guiador
Manubrio
Kierownica
Stuur
Руль
Gidon
- 4** Chassis
Châssis
Fahrgestell
Chassis
Chassis
Telaio
Podwozie
Chassis
Шасси
Şasi
- 5** Steering rod
Barre de guidage
Fahrzeuglenkung
Barra de dirección
Barra de direção
Barra sterzo
Drażek kierownicy
Stuurstang
Тяга управляющего механизма
Direksiyon çubuğu
- 6** Front bumper
Pare-choc avant
Stoßstange vorne
Parachoques delantero
Pára-choques dianteiro
Paraurti anteriore
Przedni zderzak
Voorbumper
Передний бампер
Ön tampon
- 7** Rear wheel
Roue arrière
Hinterrad
Rueda trasera
Roda traseira
Ruota posteriore
Koło tylnie
Achterwiel
Заднее колесо
Arka tekerlek
- 8** Front wheel
Roue avant
Vorderrad
Rueda delantera
Roda dianteira
Ruota anteriore
Koło przednie
Voorwiel
Переднее колесо
Ön tekerlek
- 9** Wheel trim
Enjoliveur de roue
Radkappe
Tapacubos
Tampão da roda
Copricerchio
Kołpak
Wieldop
Колпак колеса
Jant
- 10** Handlebar screw
Vis du guidon
Lenkstangen-Schraube
Tornillo del manillar
Parafuso do guiador
Vite manubrio
Kořpak
Schroef voor stuur
Винт руля
Gidon vidası
- 11** Front bumper screw
Vis du pare-choc avant
Schraube für vordere Stoßstange
Tornillo del parachoques delantero
Parafuso do pára-choques dianteiro
Vite paraurti anteriore
Śruba przedniego zderzaka
Schroef voor voorbumper
Винт переднего бампера
Ön tampon vidası
- 12** Washer
Rondelle
Beilagscheibe
Junta
Anilha
Rondella
Podkładka
Sluitring
Шайба
Rondela
- 13** Handlebar nut
Ecrou du guidon
Lenkstangen-Mutter
Tuerca del manillar
Porca do guiador
Dado manubrio
Nakrętka kierownicy
Moer voor stuur
Шайба руля
Gidon somunu
- 14** Snap pin
Goupille
Steckklammer
Gancho
Pino
Perno a molla
Kotek zacisk
Veerklem
Шплинт
Takma pimi
- 15** Battery
Batterie
Batterie
Bateria
Bateria
Batteria
Akumulator
Аккумулятор
Akü
- 16** Charger
Chargeur
Ladegerät
Cargador
Carregador
Caricabatteria
Ładowarka
Oplader
Зарядное устройство
Şarj cihazı

Battery : 12V7AH
Motor : 6V20W
Max weight : 35 Kg
AGE : 37-96 Month
Size : 990 x 610 x 600mm
Speed : 4-5 Kmh
Time for use : Charge 8-12 hours, use 1-2hours
Charger : input AC100-240V 50/60Hz
: Output DC 13.8 V

Batterie : 12V7AH
Moteur : 6V20W
Poids max : 35 Kg
AGE : 37-96 Mois
Taille : 990 x 610 x 600mm
Vitesse : 4-5 Kmh
Temps : Chargement 8-12 heures,
d'utilisation utilisation 1-2 heures
Chargeur : sortie CD 13.8 V
: entrée CA100-240V 50/60Hz

Batterie : 12V7AH
Motor : 6V20W
Maximalgewicht : 35 Kg
ALTER : 37-96 Monate
Maße : 990 x 610 x 600mm
Geschwindigkeit : 4-5 Kmh
Betriebszeit : 8-12 Stunden laden,
1-2 Stunden fahren
Ladegerät : Ausgang DC 13.8 V
Eingang AC100-240V 50/60Hz

Bateria : 12V7AH
Motor : 6V20W
Peso máx. : 35kg
EDAD : 37-96 meses
Tamaño : 990 x 610 x 600mm
Velocidad : 4-5 Kmh
Utilización : cargar entre 8 y 12 horas,
usar entre 1 y 2 horas
Cargador : salida CC 13.8 V
entrada 100-240V 50/60Hz

Bateria : 12V7AH
Motor : 6V20W
Peso máx. : 35 Kg
IDADE : 37-96 meses
Tamanho : 990 x 610 x 600mm
Velocidade : 4-5 Kmh
Tempo para utilização : carga 8-12 horas, utilização 1-2horas
Carregador : Saída CC 13.8 V
entrada AC100-240V 50/60Hz

Batteria : 12V7AH
Motore : 6V20W
Peso max : 35 Kg
ETA : 37 -96 mesi
Dimensioni : 990 x 610 x 600mm
Velocità : 4-5 Kmh
Tempi d'uso : Ricarica 8-12 ore, uso 1-2 ore
Caricabatteria : Uscita DC 13.8 V
ingresso CA100-240V 50/60Hz

Akumulator : 12V7AH
Silnik : 6 V 20 W
Maksymalne : 35 Kg
WIEK : 37-96 miesięcy
obciążenie : 990 x 610 x 600mm
Wymiary : 990 x 610 x 600mm
Prędkość : 4-5 Kmh
Czas pracy i ładowania : Ładowanie: 8-12 h, użytkowanie: 1-2 h
Ładowarka : wyjście DC 13.8 V
wejście AC100-240V 50/60Hz

Accu : 12V7AH
Motor : 6V20W
Max. gewicht : 35 Kg
LEEFTIJD LLEEFTIJD : 37-96 maanden
Afmetingen : 990 x 610 x 600mm
Snelheid : 4-5 Kmh
Gebruiksduur : 8-12 uur opladen, 1-2 uur gebruiken
Oplader : (wisselstroom),uitgangsspan
13.8 V (gelijkstroom)
ingangsspanning AC100-240V
50/60Hz

АККУМУЛЯТОР : 12В 7 Ач
ДВИГАТЕЛЬ : 6В 20 Вт
СРОК СЛУЖБЫ : 37-96 месяцев
МАКСИМАЛЬНЫЙ ВЕС : 35 кг
РАЗМЕР : 990 x 610 x 600mm
СКОРОСТЬ : 4-5 км/ч
ВРЕМЯ ИСПОЛЬЗОВАНИЯ: заряд — 8-12 часов,
использование — 1-2 часа
ЗАРЯДНОЕ УСТРОЙСТВО : вход 100-240 В 60/60Гц
выход 13.8В

AKÜ : 12V 7AH
MOTOR : 6V 20W
YAŞ : 37-96 ay
MAKS AĞIRLIK : 35 Kg
BÜYÜKLÜK : 795X655X215mm
HIZ : 4-5 Kmh
KULLANIM SÜRESİ: 8-12 saat şarj,
1-2 saat kullanım
ŞARJ CİHAZI: giriş AC100-240V 50/60Hz
çıkış DC 13.8V

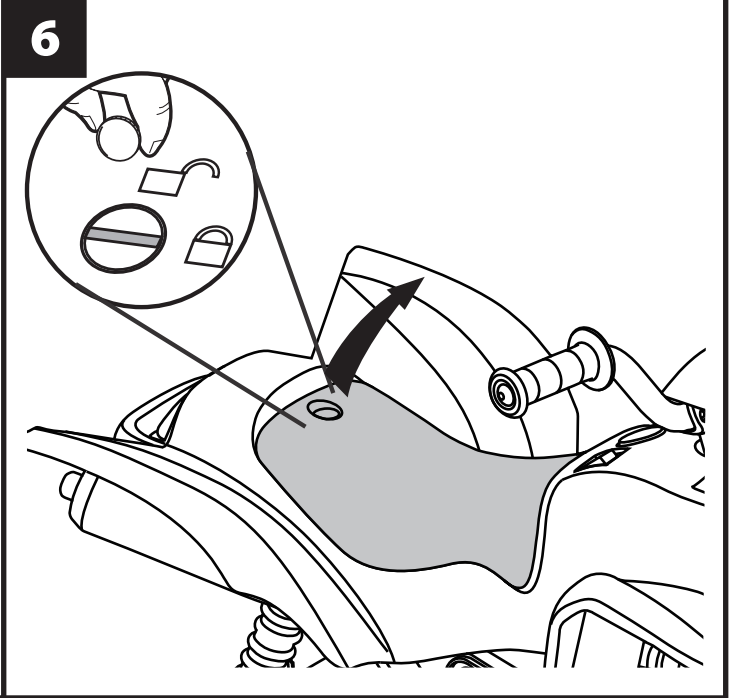
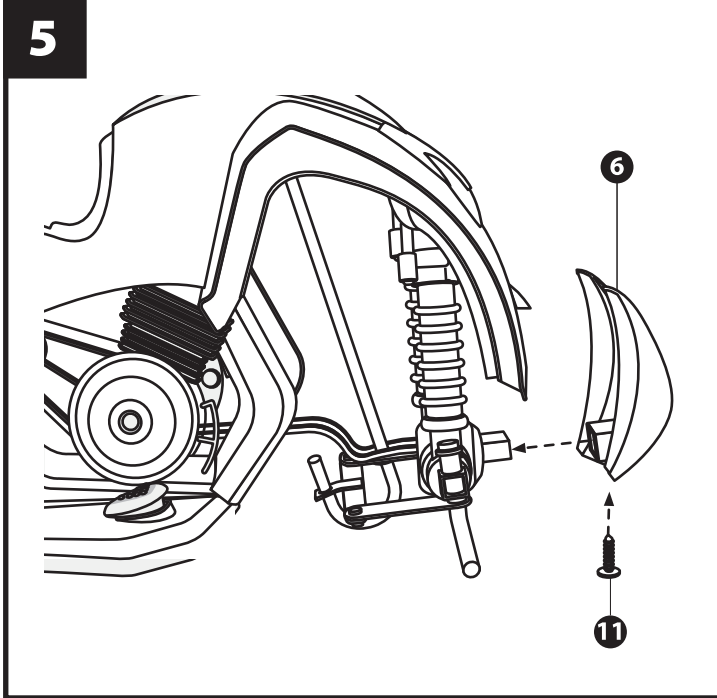
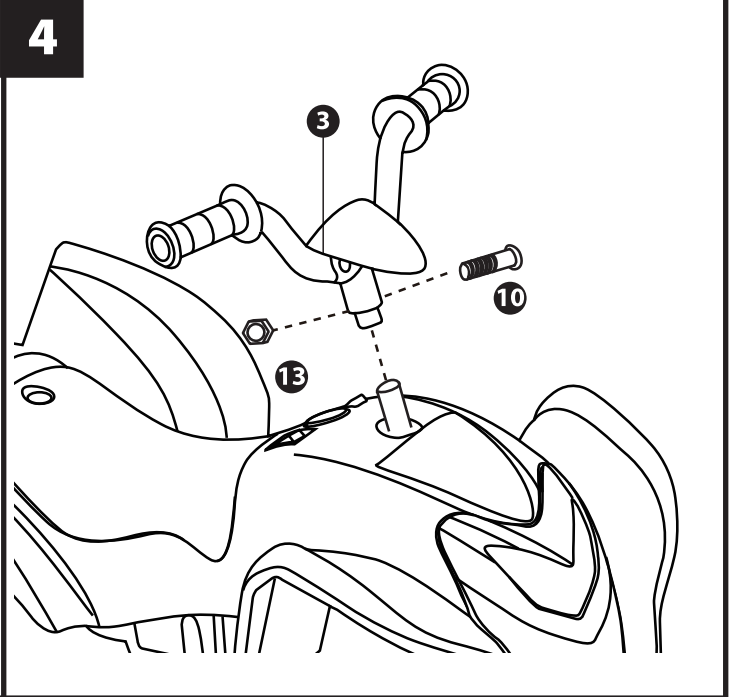
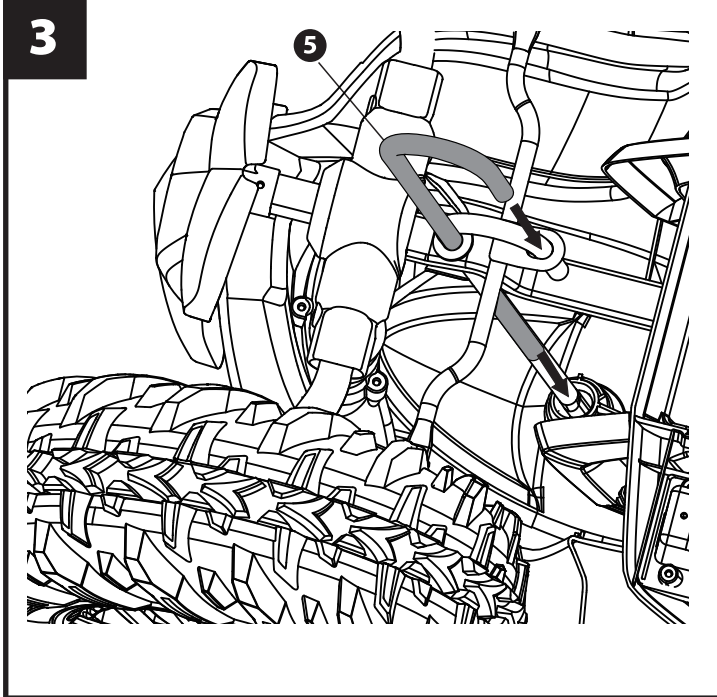
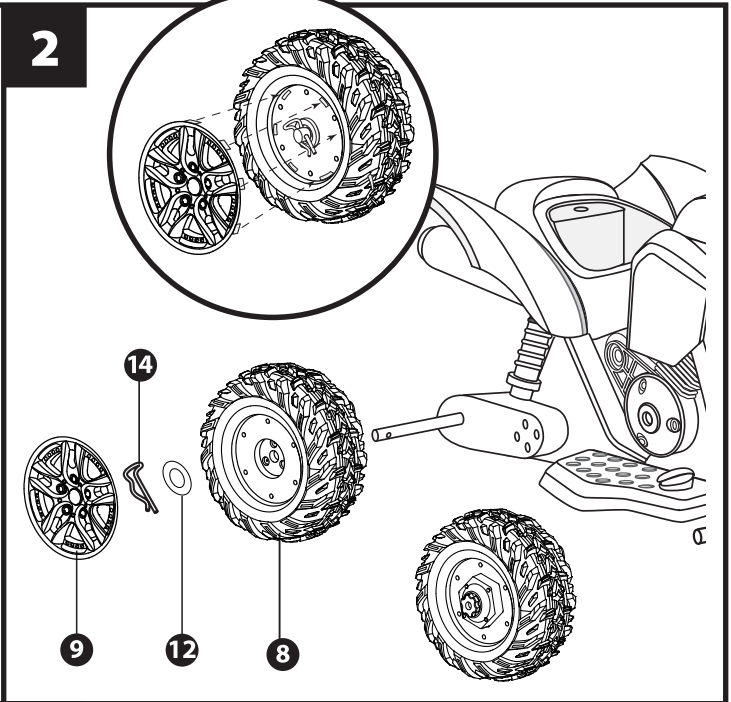
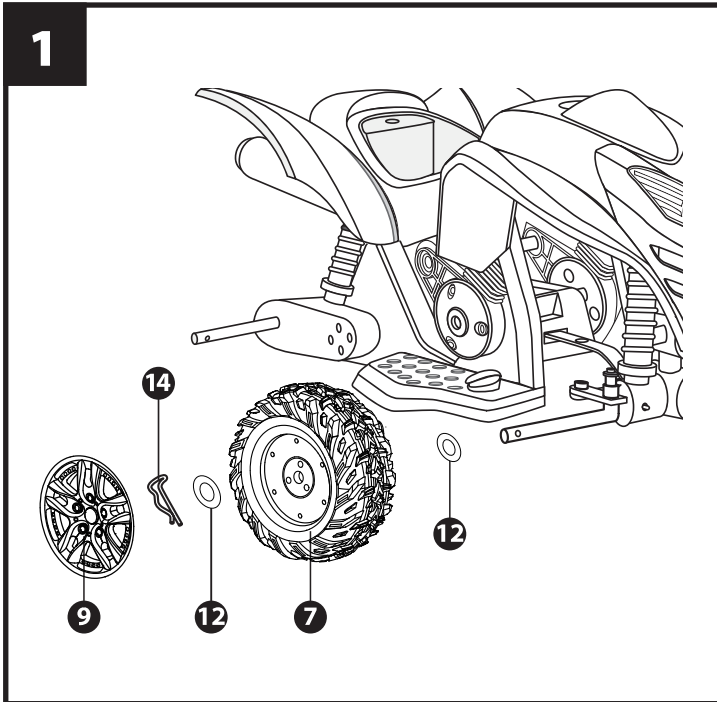

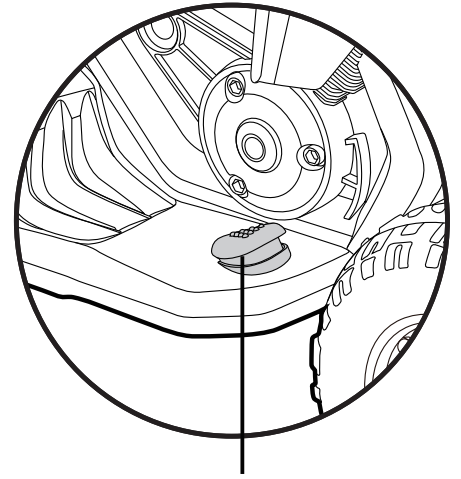
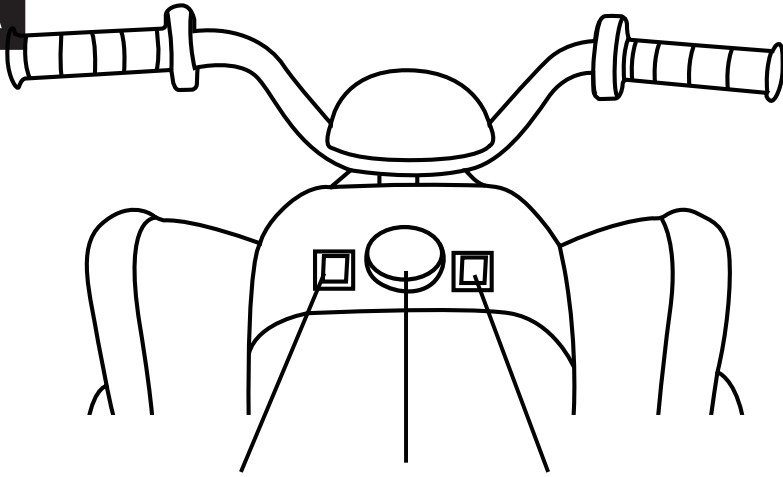
A

Power	Poten	Horn	Clac	Forward/reverse	Avanti/Retromarcia	Pedal	Pedale
Alimentation	Moc	Klax	Klak	Marche avant/arrière	Jazda do przodu/do tył	Pédale	Pedał
Start	Voeding	Buzi	Claxon	Vorwärts/Rückwärts	Vooruit/achteruit	Fußpedal	Pedaal
Alime	Электропитание	Hup	Клаксон	Avance/retroces	Вперед/назад	Pedal	Педаль
Potência	Güç	Clax	Korna	Avançar/recuar	İleri/geri	Pedal	Peda

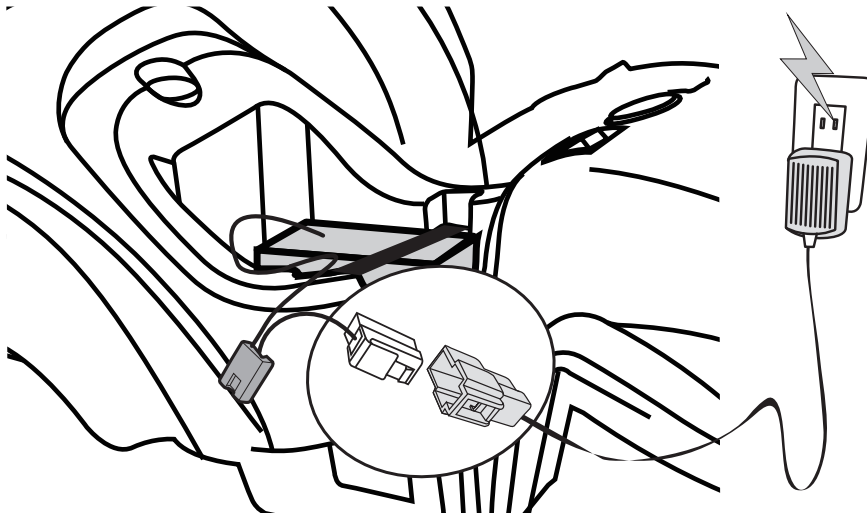
B



Manual for assembly and use:

Working LED headlight
Working sound

Thank you for purchasing this ride on vehicle, we hope that the rider enjoys it for years to come.

Please read the instruction guide carefully before using the vehicle.



Attention



WARNING:

1. Vehicle must not be used on roads, pavements, slopes or sand.
2. Vehicle should be used on a flat surface.
3. Do not overload the vehicle. Please take note of the weight restrictions: Maximum total weight 35kg.
4. Battery charging must be performed by an adult.
5. Children riding this vehicle should be supervised at all times by a responsible adult.
6. Do not charge the circuit of the vehicle or its attaching electric equipment.
7. Do not ride in water or any other fluids.
8. Come to a stop when approaching an obstruction, turn away and use the vehicle elsewhere.
9. Please charge once the vehicle runs slowly otherwise life-span of battery will be reduced.
10. Please charge the battery in full, before storing it for long periods of time then recharge it every 3 months to prolong the battery life.
11. Do not ride in the rain.
12. Battery, charger, electric wire, plug, enclosure and other parts should be periodically check for damage, if damage is found discontinue use until repaired.
13. Charger used with the toy are to be regularly examined for damage to the cord, plug, enclosure and other parts, and that, in the event of such damage, the toy must not be used with this charger until the damage has been repaired.
14. This vehicle is unsuitable for children under 3 years old due to its maximum speed.
15. The vehicle must only use with the recommended charger.
16. The charger is not a toy.
17. Clean with a damp cloth only.
18. Check components are in good condition, if not, repair or replace them.
19. Protective equipment should be worn. Not to be used in traffic.
20. Exhausted batteries are to be removed from the toy.
21. Rechargeable batteries are to be removed from the toy before being charged.



WARNING:

For the safety of your child please pay attention to the following:

1. Adult assembly only.
2. Small parts are of choking hazard; they are not suitable for children under 3 years!
3. Children must not open the battery protector.
4. Please keep plastic bags away from children to avoid suffocation.
5. Adult supervision required at all times.
6. This vehicle is unsuitable for children under 3 years due to its maximum speed, there are additional hazards of using the toy in areas other than private grounds.
7. The vehicle shall be used with caution since skill is required to avoid falls or collisions which may cause injury to the user and third parties.
8. Instruction must be given to the child in the proper use of the vehicle, particularly in the use of the braking system.
9. Not to be used in traffic.
10. Ride on smooth, paved surfaces away from vehicles and other road users.
11. Avoid sharp bumps, drainage grates and sudden surface changes.
12. Avoid streets and surfaces with water, sand, gravel, dirt, leaves and other debris.
13. Wet weather may impair traction, braking and visibility.
14. Do not ride at night.
15. Avoid excessive speed associated with downhill rides.
16. Watch out for pedestrians.
17. Check and secure all fasteners before each ride, do not allow 2 or more children to ride at the same time.
18. Do not use the vehicle if it has any damage.
19. Replace worn or broken parts immediately.

1. Assemble the front wheel (Fig. 1):

Remove the snap pin from the front axle, then take out a washer onto the axle. Slide a front wheel onto the axle, with the boss facing inwards, followed by another washer. Reattach the snap pin and clip the wheel trim onto the wheel, making sure the four tabs and slots align. Repeat for the other front wheel.

2. Assemble the rear wheel (Fig. 2):

Remove the snap pin from the rear axle with the gear box. Slide on the rear wheel with the boss facing inwards and aligned with the gear box. Slide a washer onto the axle. Reattach the snap pin and clip the wheel trim onto the wheel, making sure the four tabs and slots align. Repeat for the other rear wheel, with a orientation rod and a second washer as in fig 2.

3. Assemble the steering rod (Fig. 3):

Insert the straight end of the steering rod through the hole in the reinforcement bar pad and the hole in the body. Then insert the curved end into the metal tab of the steering bracket.

4. Assemble the handlebar (Fig. 4):

Insert the handlebar onto the steering rod. Align the hole in the handlebar with the hole in the steering rod. Insert the screw through the hole and fasten with a nut and screwdriver.

5. Assemble the front bumper (Fig. 5):

Insert the front bumper onto the support pipe, aligning the hole in the front bumper with the hole in the support pipe. Fasten with a screw through these holes.

6. Assemble the seat (Fig. 6):

Insert the front of the seat into the slot in the body. Turn the knob to the open position. Press down the seat and turn the knob to the lock position.

Operating Instruction

7. Driving (Fig. A):

Sit in the seat and turn on the power to hear the vehicle roar sound. To move forward and turn on the front light, set the forward/reverse button to forward and press on the foot pedal. Release the pedal to stop the vehicle and turn off the light. To reverse, switch the forward/reverse switch to reverse and press on the foot pedal. Release the pedal to stop the vehicle. Press the middle button to hear the horn.

8. Recharging the battery (Fig. B):

Remove the seat, unplug the battery connector and connect to the charger. Connect the charger to a power source.



WARNING:

1. Charge the battery for 12 hours before using this vehicle for the first time.
2. Connect the battery and charger connectors, then plug the charger into the 100-240V AC mains socket.
3. After 1-2 hours of use please charge for 8-12 hours but do not exceed 20 hours.
4. If the vehicle is moving slower than usual please recharge immediately for 8-12 hours.
5. If you have not used the vehicle in quite some time then please fully charge the battery and charge once every 3 months to extend the battery life.
6. If the charger is hot (under 71°C) while charging, this is normal.
7. The charger connector must not be placed near water or it will have short circuit.
8. The vehicle must only be charged with the charger supplied otherwise the vehicle may be damaged.
9. Only adults can charge the battery.
10. Non-rechargeable batteries are not to be recharged.
11. Only batteries of the same or equivalent type as recommended are to be used.
12. Batteries are to be inserted with the correct polarity.
13. Damaged batteries must be removed from the vehicle.
14. The supply terminals are not to be short circuited.
15. Do not mix old and new batteries.
16. Remove batteries if product is to be left unused for a long time ; Always replace the whole set of batteries at one time , taking care not to mix old and new ones, or batteries of different types.



Care

MAINTENANCE

1. Before assembly please check that you have all the parts, if there are any missing parts please contact your local store.
2. When assembling please inspect all the parts and ensure the vehicle is working properly.
3. Please carefully clean the product occasionally and not destroy any parts.
4. In order to keep your child safe, please inspect and maintain the car periodically.



Mode d'assemblage et d'utilisation:

Phare LED fonctionnel
Son de travail
Nous vous remercions d'avoir acheté notre véhicule. Nous espérons que le conducteur en profitera pleinement au cours des prochaines années.
Lire attentivement le mode d'emploi avant l'utilisation.



Attention !

PRÉCAUTION :

1. Le véhicule ne doit pas être utilisé sur les routes, les trottoirs, dans les descentes ni sur le sable.
2. Le véhicule doit être utilisé sur une surface plane.
3. Ne pas le surcharger le véhicule. Respecter les limites de poids : poids total maximum autorisé 35 kg.
4. Le chargement de la batterie doit être effectué par un adulte.
5. Un enfant ne peut utiliser ce véhicule que sous la surveillance d'un adulte responsable.
6. Ne pas charger le circuit du véhicule ni ses équipements électriques.
7. Ne pas utiliser dans l'eau ni dans d'autres liquides.
8. À l'approche d'un obstacle, ralentir, tourner dans une autre direction et utiliser ailleurs le véhicule.
9. Recharger la batterie lorsque le véhicule avance lentement pour éviter de réduire la durée de vie de la batterie.
10. Charger la batterie complètement avant de stocker le véhicule pendant de longues périodes, puis le recharger tous les 3 mois de manière à prolonger la durée de vie de la batterie.
11. Ne pas utiliser sous la pluie.
12. La batterie, le chargeur, les fils électriques, la prise, le boîtier et les autres pièces doivent être vérifiés régulièrement afin de déceler la présence éventuelle de dommages. En cas de dommages, réparer avant l'utilisation.
13. Les transformateurs utilisés avec le jouet doivent faire l'objet de contrôles réguliers afin de déceler la présence de dommages au niveau des fils, des prises, du boîtier et des autres pièces. En cas de dommages, le jouet ne doit pas être utilisé avec ce transformateur tant que le problème n'est pas résolu.
14. Ce jouet ne convient pas aux enfants de moins de 3 ans en raison de sa vitesse élevée.
15. N'utiliser le jouet qu'avec le chargeur recommandé.
16. Le chargeur n'est pas un jouet.
17. Ne nettoyer qu'avec un chiffon humide.
18. S'assurer que les composants sont en bon état. Si ce n'est pas le cas, les réparer ou les remplacer.
19. Port d'équipement de protection requis
20. Les piles épuisées doivent être retirées du jouet.
21. Les piles rechargeables doivent être retirées du jouet avant d'être chargées.

ATTENTION :

Pour la sécurité de l'enfant, merci de respecter les points suivants :

1. Montage par un adulte uniquement.
2. Risque d'étouffement avec les petites pièces. Jouet inadapté aux enfants âgés de moins de 3 ans !
3. Les enfants ne doivent pas ouvrir la protection de la batterie.
4. Tenir les sacs en plastique hors de portée des enfants pour éviter les risques d'étouffement.
5. Présence d'un adulte indispensable à chaque instant.
6. Ce jouet ne convient pas aux enfants de moins de 3 ans en raison de sa vitesse maximum. L'utilisation de ce jouet sur des lieux publics peut entraîner des dangers supplémentaires.
7. Le véhicule doit être utilisé avec prudence car une certaine maîtrise est nécessaire pour éviter les chutes ou les collisions pouvant blesser l'utilisateur et d'autres personnes.
8. Les consignes d'utilisation doivent être transmises à l'enfant afin d'assurer un usage adapté du véhicule, notamment en matière de freinage.
9. Ne pas utiliser dans la rue. Assemblage uniquement par un adulte
10. Utiliser le véhicule sur une surface pavée et lisse, à distance des autres véhicules et utilisateurs de la route.
11. Éviter les obstacles, grilles de drainage et changements soudains de surface.
12. Éviter les rues et surfaces recouvertes d'eau, de sable, de gravier, de saletés, de résidus ou autres débris.
13. Par temps pluvieux, les performances du système de traction, freinage et de la visibilité pourront être réduites.
14. Ne pas utiliser pendant la nuit.
15. Éviter de rouler trop vite dans les descentes.
16. Respecter les piétons.
17. Vérifier et sécuriser toutes les fixations avant chaque utilisation. Ne pas laisser 2 enfants ou plus conduire ensemble le véhicule.
18. Ne pas utiliser le véhicule s'il est endommagé.
19. Remplacer immédiatement les pièces usées ou endommagées.

1. Assemblage de la roue avant (Fig. 1):

Retirez la goupille de l'essieu avant, puis retirez la rondelle de l'essieu. Faites glisser une roue avant sur l'essieu, protubérance orientée vers l'intérieur, puis insérez une autre rondelle. Remettez la goupille en place et fixez l'enjoliveur de roue à la roue en veillant à ce que les quatre attaches et les fentes soient alignées. Répétez l'opération pour la seconde roue avant.

2. Assemblage de la roue arrière (Fig. 2) :

Retirer la goupille de l'essieu arrière, ainsi que la boîte de vitesses. Faites glisser la roue arrière dessus en veillant à orienter la protubérance vers l'intérieur et à l'aligner sur la boîte de vitesses. Faites glisser une rondelle sur l'essieu. Remettez la goupille en place et fixez l'enjoliveur de roue à la roue en veillant à ce que les quatre attaches et les fentes soient alignées. Répétez l'opération pour l'autre roue arrière, avec la bielle de direction et une seconde rondelle comme illustré dans la Fig. 2.

3. Assemblage de la barre de direction (Fig. 3) :

Insérez l'extrémité droite de la barre de direction dans le trou du bloc renforcé et dans celui de la carrosserie. Puis insérez l'extrémité incurvée dans le lien de la barre de direction.

4. Installation du guidon (Fig 4) :

Insérez le guidon sur la barre de direction. Alignez le trou du guidon sur celui de la barre de direction. Insérez la vis dans le trou et maintenez-la en place avec un écrou et un tournevis.

5. Assemblage du pare-choc avant (Fig. 5) :

Insérez le pare-choc avant sur le tuyau de support en veillant à aligner le trou à l'avant du pare-choc avec celui du tuyau de support. Serrez-le avec une vis insérée à travers ces trous.

6. Installation du siège (Fig. 6) :

Insérez l'avant du siège dans la fente destinée à cet effet dans la carrosserie. Tournez le bouton en position ouverte. Appuyez sur le siège et tournez le bouton en position de verrouillage.

MODE D'EMPLOI

7. Conduite (Fig. A) :

Asseyez-vous dans le siège et mettez le véhicule en marche pour l'entendre rugir. Pour avancer et allumer le phare avant, réglez le bouton de marche avant/arrière sur Marche avant et appuyez sur la pédale. Relâchez la pédale pour arrêter le véhicule et éteindre le phare. Pour la marche arrière et pour l'allumage des feux arrière, basculez le commutateur de marche avant/arrière en position Marche arrière et appuyez sur la pédale. Pour la marche arrière, poussez le commutateur de marche avant/arrière vers la marche arrière et appuyez sur la pédale. Relâchez la pédale pour arrêter le véhicule. Appuyez sur le bouton central pour entendre l'avertisseur sonore.

8. Recharge de la batterie (Fig. B) :

Retirez le siège, débranchez le 8. connecteur de la batterie et connectez-le au chargeur. Connectez le chargeur à une source d'alimentation.

RECHARGE DU VÉHICULE:

1. Charger la batterie pendant 12 heures avant la première utilisation de ce véhicule.
2. Brancher le terminal de la batterie et celui du chargeur, puis brancher la fiche du chargeur dans une prise de 100-240V CA.
3. Après 1 à 2 heures d'utilisation, charger pendant 8 à 12 heures, sans dépasser toutefois 20 heures de chargement.
4. Si le véhicule se déplace moins vite que d'habitude, recharger immédiatement pendant 8 à 12 heures.
5. Si le véhicule n'a pas été utilisé pendant une période prolongée, recharger complètement la batterie puis la recharger une fois tous les trois mois pour augmenter sa durée de vie.
6. Si le chargeur chauffe (sans dépasser 71°C) pendant le chargement, c'est normal.
7. Le connecteur du chargeur ne doit pas être placé à proximité de l'eau car il risquerait de court-circuiter.
8. Le véhicule ne doit être rechargé qu'à l'aide du chargeur fourni pour éviter d'être endommagé.
9. Seuls les adultes sont autorisés à charger la batterie.
10. Ne pas recharger des piles/batteries non rechargeables.
11. Il est recommandé d'utiliser seulement des piles/batteries de type similaire ou équivalent.
12. Les piles/batteries doivent être installées en respectant la bonne polarité.
13. Retirer les piles/batteries endommagées du véhicule.
14. Les terminaux électriques ne doivent pas être court-circuités.
15. Ne pas mélanger des piles/batteries usagées et des piles/batteries neuves.

16. Retirez les batteries si le produit doit être utilisé pendant une longue période; Toujours remplacer l'ensemble des batteries en une seule fois, en prenant soin de ne pas mélanger les anciens et les nouveaux, ou des batteries de différents types.



Entretien

MAINTENANCE

1. Avant le montage, s'assurer que toutes les pièces sont présentes. S'il manque certaines pièces, contacter le revendeur local.
2. Après le montage, vérifier toutes les pièces et s'assurer que le véhicule fonctionne correctement.
3. Nettoyer soigneusement et régulièrement le produit, et éviter d'endommager les pièces.
4. Pour la sécurité de l'enfant, vérifier l'état du véhicule et l'entretenir régulièrement.



Montage- und Bedienungsanleitung:

Funktionsfähiger LED-Scheinwerfer
Arbeitsgeräusche

Vielen Dank dass Sie unser Fahrzeug erworben haben. Wir wünschen Ihnen, dass Sie viele Jahre Freude daran haben werden.
Bitte lesen Sie die Gebrauchsanweisung vor Verwendung sorgfältig durch.



Achtung!

VORSICHT:

1. Fahrzeug nicht auf Straßen, Bürgersteigen, Abhängen oder Sand verwenden.
2. Fahrzeug auf ebener Fläche verwenden.
3. Fahrzeug nicht überladen. Bitte Gewichtsbeschränkungen beachten. Maximales Gesamtgewicht 35kg.
4. Batterien nur durch Erwachsene aufladen.
5. Kinder sollten nur unter Aufsicht eines verantwortlichen Erwachsenen mit diesem Fahrzeug fahren.
6. Nicht den Stromkreislauf des Fahrzeugs oder angeschlossene elektronische Gerätschaften aufladen.
7. Nicht im Wasser oder anderen Flüssigkeiten fahren.
8. Vor Hindernissen anhalten, umdrehen und das Fahrzeug woanders verwenden.
9. Bitte aufladen, wenn das Fahrzeug langsam fährt, da sich sonst die Lebensdauer der Batterie verringert.
10. Bitte die Batterie vor längerer Außerbetriebnahme vollständig aufladen. Alle 3 Monate erneut aufladen, um die Lebensdauer der Batterie zu verlängern.
11. Nicht im Regen fahren.
12. Batterie, Ladegerät, Kabel, Stecker, Gehäuse und andere Teile sollten regelmäßig auf Schäden überprüft werden.
13. Mit dem Spielzeug verwendete Trafos regelmäßig auf Schäden an Kabeln, Steckern, Gehäuse und anderen Teilen untersuchen. Im Schadensfall das Spielzeug solange nicht mit diesem Trafo verwenden, bis der Schaden behoben wurde.
14. Dieses Fahrzeug ist aufgrund seiner Maximalgeschwindigkeit für Kinder unter 3 Jahren nicht geeignet.
15. Das Fahrzeug darf nur mit dem empfohlenen Ladegerät verwendet werden.
16. Das Ladegerät ist kein Spielzeug.
17. Nur mit einem feuchten Tuch reinigen.
18. Teile auf ihren fehlerfreien Zustand überprüfen. Wenn sie fehlerhaft sind, reparieren oder ersetzen.
19. Tragen Sie stets geeignete Schutzausrüstung.
20. Schwache Batterien müssen aus dem Spielzeug entfernt werden.
21. Wiederaufladbare Batterien sollen vor dem Aufladen aus dem Fahrzeug entfernt werden.

VORSICHT:

Beachten Sie bitte der Sicherheit Ihres Kindes zuliebe folgende Hinweise:

1. Darf nur von Erwachsenen zusammengebaut werden
2. Kleine Teile stellen eine Erstickungsgefahr dar; sie sind für Kinder unter drei Jahren nicht geeignet!
3. Das Batteriegehäuse darf nicht von Kindern geöffnet werden.
4. Plastiktüten von Kindern fernhalten, um Erstickung zu verhindern.
5. Nur unter Aufsicht Erwachsener verwenden.
6. Dieses Spielzeug ist aufgrund seiner Maximalgeschwindigkeit für Kinder unter drei Jahren nicht geeignet. Weitere Gefahren bestehen bei der Nutzung auf Privatgrundstücken.
7. Dieses Fahrzeug muss vorsichtig verwendet werden, da es Übung bedarf, um Stürze oder Zusammenstöße zu vermeiden, die den Benutzer oder andere verletzen könnten.
8. Dem Kind die richtige Verwendung des Spielzeugs und besonders die der Bremsen zeigen.
9. Nicht im Straßenverkehr verwenden. Muss von Erwachsenen zusammengebaut werden
10. Auf ebenen, gepflasterten Oberflächen und nicht in der Nähe von Fahrzeugen und anderen Verkehrsteilnehmern fahren.
11. Starke Bodenwellen, Gullys und plötzliche Oberflächenveränderungen meiden.
12. Mit Wasser, Sand, Schmutz, Kies, Blättern und anderem Unrat bedeckte Straßen und Oberflächen meiden.
13. Bei nassem Wetter kann die Bodenhaftung, Bremsfähigkeit und Sicht beeinträchtigt sein.
14. Nicht nachts fahren.
15. Überhöhte Geschwindigkeit beim Berg herunterfahren vermeiden.
16. Auf Fußgänger achten.
17. Vor jeder Fahrt alle Verschlüsse überprüfen und festziehen, es dürfen nicht zwei oder mehr Kinder gleichzeitig fahren.
18. Das Fahrzeug nicht benutzen, wenn es beschädigt ist.
19. Verschlissene oder beschädigte Teile sofort ersetzen.

1. Montage des Vorderrads (Abb. 1):

Entfernen Sie den Splint von der Vorderachse und setzen Sie eine Unterlegscheibe auf die Achse. Setzen Sie ein Vorderrad mit der Nabe nach innen auf die Achse, gefolgt von einer weiteren Unterlegscheibe. Montieren Sie den Splint abermals an der Achse und drücken Sie die Radkappe auf das Rad. Achten Sie darauf, dass die vier Laschen und Schlitze aufeinander ausgerichtet sind. Wiederholen Sie diese Schritte für das andere Vorderrad.

2. Montage des Hinterrads (Abb. 2):

Entfernen Sie den Splint von der Hinterachse mit dem Getriebe. Setzen Sie das Hinterrad mit der Nabe nach innen auf die Achse und richten Sie es am Getriebe aus. Setzen Sie eine Unterlegscheibe auf die Achse. Montieren Sie den Splint abermals an der Achse und drücken Sie die Radkappe auf das Rad. Achten Sie darauf, dass die vier Laschen und Schlitze aufeinander ausgerichtet sind. Wiederholen Sie den Vorgang für das andere Hinterrad mit einer Orientierungsschraube und einer zweiten Unterlegscheibe, wie in Abb. 3 dargestellt.

3. Montage der Lenkstange (Abb. 3):

Drehen Sie das Quad um. Stecken Sie das gerade Ende der Lenkstange in die dafür vorgesehene verstärkte Platte und das Loch in der Karosserie. Führen Sie das gebogene Ende der Lenkstange in die Halterung an der Lenkvorrichtung ein.

4. Montage des Lenkrads (Abb. 4):

Setzen Sie das Lenkrad auf die Lenkstange. Achten Sie darauf, dass die Löcher der beiden übereinander stehen. Führen Sie die Schraube ein, und sichern Sie diese mithilfe der Mutter und einem Schraubenzieher.

5. Montage der Stoßstange vorne (Abb. 5):

Setzen Sie die Stoßstange vorne auf das Stützrohr, und richten Sie das Loch in der Stoßstange vorne an der Bohrung im Stützrohr aus. Befestigen Sie diese an dieser Stelle mit einer Schraube.

6. Montage des Sitzes (Abb. 6):

Schieben Sie die Vorderseite des Sitzes in den dafür vorgesehenen Schlitz im Gehäuse. Drehen Sie den Knopf in die geöffnete Position. Drücken Sie den Sitz nach unten und drehen Sie den Knopf in die Verriegelungsposition.

SO BENUTZEN SIE IHR QUAD

7. So benutzen Sie Ihr Quad (Abb. A):

Achten Sie darauf, dass Sie bequem sitzen, starten Sie Ihren Quad und erfreuen sich am Aufheulen des Fahrzeugs. Um das Fahrzeug vorwärts zu bewegen und das Licht vorne einzuschalten, schalten Sie den Vor-/Rückwärtsschalter auf „Vorwärts“ und betätigen das Fußpedal. Um das Fahrzeug anzuhalten und das Licht auszuschalten, nehmen Sie lediglich den Fuß vom Pedal. Um rückwärts zu fahren und das Licht vorne abermals einzuschalten, schalten Sie den Vor-/Rückwärtsschalter auf „Rückwärts“ und betätigen das Fußpedal. Um rückwärts zu fahren, schalten Sie den Vorwärts-/Rückwärtsschalter auf rückwärts und betätigen Sie das Fußpedal. Zum Anhalten des Fahrzeugs lassen Sie das Pedal los. Drücken Sie die mittlere Taste, um die Hupe auszulösen.

8. Aufladen des Akkus (Abb. B):

Entfernen Sie den Sitz, ziehen Sie den Akkuanschluss ab und schließen Sie das Ladegerät an. Schließen Sie nun das Ladegerät an eine Steckdose.

FAHRZEUG AUFLADEN:

1. Batterie vor der ersten Inbetriebnahme 12 Stunden lang aufladen.
2. Die Stecker der Batterie und des Ladegeräts miteinander verbinden und das Ladegerät in eine 100-240V-Steckdose stecken.
3. Nach 1-2 Stunden Nutzungsdauer mindestens 8-12 Stunden, maximal aber 20 Stunden, aufladen.
4. Bewegt sich das Fahrzeug langsamer als gewohnt, bitte sofort 8-12 Stunden lang aufladen.
5. Wenn das Fahrzeug längere Zeit nicht benutzt wurde, Batterie vollständig aufladen und einmal in drei Monaten laden, um die Lebensdauer der Batterie zu verlängern.
6. Das Ladegerät kann sich beim Aufladen auf bis zu 71°C erhitzen. Dies ist normal.
7. Der Ladegerätstecker darf nicht in die Nähe von Wasser gelangen, da es sonst einen Kurzschluss geben kann.
8. Um Schäden zu vermeiden, das Fahrzeug nur mit dem mitgelieferten Ladegerät aufladen.
9. Batterie darf nur von Erwachsenen aufgeladen werden.
10. Nicht-aufladbare Batterien nicht wiederaufladen.
11. Nur Batterien desselben oder gleichwertigen Typs wie empfohlen verwenden.
12. Batterien richtig herum einlegen.
13. Beschädigte Batterien müssen aus dem Fahrzeug entfernt werden.
14. Die Stromanschlüsse nicht kurzschließen.
15. Keine alten und neuen Batterien gleichzeitig verwenden.

16. Retirez les batteries si le produit doit être utilisé pendant une longue période; Toujours remplacer l'ensemble des batteries en une seule fois, en prenant soin de ne pas mélanger les anciens et les nouveaux, ou des batteries de différents types.



Pflege

WARTUNG

1. Vergewissern Sie sich vor der Montage, dass Sie alle Teile haben. Wenn ein Teil fehlt, kontaktieren Sie uns bitte.
2. Nach der Montage sämtliche Teilen überprüfen und sicherstellen, dass das Fahrzeug ordnungsgemäß funktioniert.
3. Das Produkt gelegentlich sorgfältig reinigen und keine Teile beschädigen.
4. Das Fahrzeug der Sicherheit Ihres Kindes zuliebe regelmäßig überprüfen und warten.



Manual para montaje y uso:

Faro LED

Sonido de trabajo

Gracias por comprar este vehículo; esperamos que el conductor lo disfrute durante mucho tiempo.

Antes de utilizarlo lea atentamente el manual de instrucciones.



¡Atención!

ADVERTENCIAS:

1. El vehículo no se debe utilizar en carreteras, calzadas, pendientes o arena.
2. El vehículo se debe utilizar sobre una superficie plana.
3. No cargar el vehículo en exceso. Debe tener en cuenta las restricciones de peso: Peso total máximo: 35kg.
4. La batería debe ser cargada por un adulto.
5. Los niños que utilicen este vehículo deben estar supervisados en todo momento por un adulto responsable.
6. No cargar el circuito del vehículo o su equipo eléctrico.
7. No conducir en el agua u otros líquidos.
8. Detenga el vehículo si se aproxima a un obstáculo, dé la vuelta y utilice el vehículo en otra zona.
9. Cargar cuando el vehículo comienza a moverse más despacio o la vida útil de la batería se reducirá.
10. Cargar la batería completamente antes de almacenarla por un largo período de tiempo; después, recargar cada tres meses para prolongar su vida útil.
11. No conducir bajo la lluvia.
12. La batería, el cargador, los cables, el enchufe, la carcasa y otras partes deben revisarse de forma periódica para identificar cualquier daño y, si lo tienen, deberán repararse antes de usarlos.
13. Se deben examinar con regularidad los transformadores que se utilizan con el juguete para detectar daños en el cable eléctrico, el enchufe, la caja o en otras partes y, en su caso, no se debe usar el juguete con este transformador hasta que no se haya reparado el daño en cuestión.
14. Este vehículo no es apto para niños menores de 3 años debido a su velocidad máxima.
15. El vehículo solo debe utilizarse con el cargador recomendado.
16. El cargador no es un juguete.
17. Limpiar con un paño húmedo.
18. Revisar que los componentes están en buen estado; si no es así, reparar o sustituirlos.
19. Utilizar equipo de protección.
20. Deben quitarse del juguete las baterías gastadas.
21. Las baterías recargables deberán retirarse del juguete antes de cargarlas.

ADVERTENCIA:

Para la seguridad del niño, preste atención a lo siguiente:

1. El montaje lo deberá realizar un adulto.
2. Las piezas pequeñas pueden suponer un riesgo de asfixia; no son adecuadas para niños menores de 3 años.
3. Los niños no deben abrir la protección de la batería.
4. Mantener las bolsas de plástico fuera del alcance de los niños para evitar que puedan asfixiarse con ellas.
5. Se requiere la supervisión de un adulto en todo momento.
6. Este vehículo no es apto para niños menores de 3 años debido a su velocidad máxima; existen riesgos adicionales por el uso del juguete en zonas distintas a las áreas privadas.
7. El vehículo debe ser utilizado con precaución ya que requiere habilidad para evitar caídas o colisiones que pueden causar lesiones al usuario o a terceros.
8. El niño debe recibir instrucciones sobre el uso adecuado del vehículo, en especial sobre el sistema de frenado.
9. No utilizar entre el tráfico. El montaje lo deberá realizar un adulto 10. Conducir sobre superficies lisas y pavimentadas, lejos de coches y otros usuarios de la carretera.
11. Evitar golpes fuertes, rejillas de drenaje y cambios abruptos en la superficie.
12. Evitar carreteras y superficies con agua, arena, gravilla, tierra, hojas y otro tipo de escombros.
13. La lluvia puede afectar la tracción, el frenado y la visibilidad.
14. No conducir de noche.
15. Evitar las velocidades excesivas que se producen en las pendientes.
16. Estar alerta a los peatones.
17. Verificar y abrochar todos los cinturones de seguridad antes de cada uso; no permitir que 2 o más niños utilicen el vehículo al mismo tiempo.
18. No utilizar el vehículo si presenta algún daño.
19. Sustituir las piezas gastadas o rotas inmediatamente.

1. Montaje de la rueda delantera (Fig. 1):

Retire el pasador del eje delantero y coloque una arandela en el eje. Deslice la rueda delantera sobre el eje colocando el cubo hacia adentro y, a continuación, coloque otra arandela. Vuelva a colocar el pasador y fije el tapacubos en la rueda, asegurándose de alinear las cuatro pestañas y ranuras. Repita el procedimiento con la otra rueda delantera.

2. Montaje la rueda trasera (Fig. 2):

Retire el pasador del eje trasero que lleva la caja de cambios. Deslice la rueda trasera colocando el cubo hacia adentro y alineado con la caja de cambios. Coloque una arandela en el eje. Vuelva a colocar el pasador y fije el tapacubos en la rueda, asegurándose de alinear las cuatro pestañas y ranuras. Repita la operación para la siguiente rueda trasera, con una varilla de orientación y una segunda arandela, como se indica en la Figura 2.

3. Montaje de la varilla de dirección (Fig. 3):

Pase el extremo recto de la varilla de dirección por el orificio de la zapata de refuerzo y el orificio del cuerpo del vehículo. A continuación, introduzca el extremo curvo en el acople para la varilla de dirección.

4. Montaje del manillar (Fig. 4):

Inserte el manillar en la varilla de dirección. Alinee el orificio del manillar con el de la varilla. Pase un tornillo por el orificio y apriételo con una tuerca empleando un destornillador.

5. Montaje del parachoques delantero (Fig. 5):

Inserte el parachoques delantero en el tubo de apoyo, alineando el orificio del parachoques con el del tubo. Fíjelo con un tornillo.

6. Montaje del asiento (Fig. 6):

Súbase al asiento y ponga en marcha el vehículo. Para avanzar y encender la luz delantera, ponga el interruptor de avance/retroceso en la posición de avance y pise el pedal. Suelte el pedal para detener el vehículo y apagar la luz. Para retroceder y encender la luz delantera, ponga el interruptor de avance/retroceso en la posición de retroceso y pise el pedal.

INDICACIONES DE USO

7. Conducción (Fig. A):

Para ir hacia atrás, sitúe el interruptor adelante/atrás en la posición atrás, y accione el pedal. Libere el pedal para detener el vehículo. Presione el botón central para escuchar la bocina.

8. Recarga de la batería (Fig. B):

Retire el asiento, suelte el conector de la batería y conéctelo al cargador. Conecte el cargador a una toma de corriente.

CARGAR EL VEHÍCULO:

1. Cargue la batería durante 12 horas antes de utilizar el vehículo por primera vez.
2. Conecte la terminal de la batería y el cargador, enchufe posteriormente el cargador en el enchufe de 100-240V AC.
3. Después de 1-2 horas de uso, por favor cargue la batería durante 8-12 horas pero no exceda las 20 horas de carga.
4. Si el vehículo se mueve más lento de lo normal, por favor recargue la batería inmediatamente durante 8-12 horas.
5. Si no ha utilizado el vehículo durante algún tiempo, por favor recargue la batería y vuélvala a cargar cada 3 meses para alargar la vida de la batería.
6. Si el cargador está caliente (por debajo de 71°C) mientras se carga, es normal.
7. El conector del cargador no debe ser situado cerca del agua o causará un corto circuito.
8. El coche sólo se puede cargar con el cargador que se proporciona o el coche se puede dañar.
9. Sólo los adultos pueden cargar la batería.
10. Las pilas no recargables no se pueden recargar.
11. Sólo las pilas iguales o similares a las recomendadas, se pueden usar.
12. Las pilas se deben insertar con la polaridad correcta.
13. Las pilas dañadas deben ser quitadas del coche.
14. Las terminales de carga no deben causar corto circuitos.
15. No mezclar pilas viejas y nuevas.



Cuidado

MANTENIMIENTO

1. Antes de proceder con el montaje, compruebe que dispone de todas las piezas. Si falta alguna, póngase en contacto con su tienda local.
2. Cuando realice el montaje, revise todas las piezas y asegúrese de que el vehículo funciona adecuadamente.
3. Limpie con cuidado el producto de vez en cuando y no destruya ninguna pieza.
4. Para proteger al niño, inspeccione y realice tareas de mantenimiento en el coche periódicamente.



Manual para montagem e utilização:

Farol LED funcional

Som de trabalho

Agradecemos-lhe por ter adquirido o nosso veículo e esperamos que o condutor dele desfrute durante vários anos.

Leia atentamente o guia de instruções antes de utilizar o veículo.



Atenção!

ADVERTÊNCIAS:

1. O veículo não deverá ser utilizado em estradas, pavimentos, inclinações ou areia.
2. O veículo deve ser utilizado numa superfície plana.
3. Não sobrecarregar o veículo. Ter atenção às restrições de peso: peso máximo total de 35 kg.
4. O carregamento da bateria deverá ser efetuado por um adulto.
5. As crianças que utilizem este veículo devem ser sempre vigiadas por um adulto.
6. Não carregar o circuito do veículo ou o respetivo equipamento elétrico.
7. Não utilizar dentro de água ou de outros líquidos.
8. Parar quando se aproximar de um obstáculo, virar e utilizar o veículo noutra local.
9. Carregar o veículo quando este começar a andar mais lentamente; caso contrário, a vida útil da bateria diminuirá.
10. Carregar totalmente a bateria antes de guardar o veículo durante um longo período de tempo e, em seguida, recarregá-la a cada 3 meses para prolongar a sua vida útil.
11. Não utilizar à chuva.
12. A bateria, carregador, cabo elétrico, tomada, caixa e outras peças deverão ser periodicamente verificadas relativamente a danos; se forem encontrados danos, repará-los antes da utilização.
13. Os transformadores utilizados com o brinquedo têm de ser regularmente examinados relativamente a danos no cabo, tomada, caixa e outras peças; no caso de danos, o brinquedo não deverá ser utilizado com este transformador até os danos terem sido reparados.
14. Este veículo não deverá ser utilizado por crianças com menos de 3 anos, devido à sua velocidade máxima.
15. O veículo apenas pode ser utilizado com o carregador recomendado.
16. O carregador não é um brinquedo.
17. Limpar apenas com um pano húmido.
18. Verificar se os componentes se encontram em boas condições; caso contrário, repará-los ou substituí-los.
19. Deverá ser utilizado equipamento de proteção.
20. Baterias esgotadas devem ser removidas do brinquedo.
21. Baterias recarregáveis devem ser removidas do brinquedo antes de serem carregadas.

AVISO:

Para a segurança da criança, ter atenção a:

1. A montagem deve ser efetuada apenas por um adulto.
2. As peças pequenas constituem risco de asfixia; não são adequadas para crianças com menos de 3 anos!
3. As crianças não podem abrir a proteção de segurança da bateria.
4. Manter os sacos de plástico longe das crianças para evitar a asfixia.
5. É necessária a supervisão permanente de um adulto.
6. Este veículo não é adequado para crianças com menos de 3 anos, devido à sua velocidade máxima; existem perigos adicionais de utilização do brinquedo em áreas que não sejam privadas.
7. O veículo deverá ser utilizado com cuidado, uma vez que é necessária alguma habilidade para evitar quedas ou colisões que podem causar lesões no utilizador e em terceiros.
8. A criança tem de ser informada sobre a utilização adequada do brinquedo, nomeadamente sobre a utilização do sistema de travagem.
9. Não utilizar no trânsito. A montagem deverá ser efetuada por um adulto.
10. Utilizar em superfícies planas, pavimentadas, longe de veículos e de outros utilizadores da estrada.
11. Evitar cantos afiados, valetas e alterações bruscas de superfície.
12. Evitar ruas e superfícies com água, areia, gravilha, sujidade, folhas e outros detritos.
13. O tempo húmido pode afetar a tração, travagem e visibilidade.
14. Não utilizar durante a noite.
15. Evitar a velocidade excessiva associada à utilização em descidas.
16. Ter atenção aos peões.
17. Verificar e apertar todos os fechos antes de cada utilização; não permitir que 2 ou mais crianças utilizem o veículo em simultâneo.
18. Não utilizar o veículo, se este apresentar danos.
19. Substituir imediatamente as peças desgastadas ou danificadas.

1. Monte a roda dianteira (imagem 1):

Retire o pino do eixo dianteiro e depois coloque uma anilha do eixo. Faça deslizar uma roda dianteira para eixo, com a saliência voltada para dentro, e em seguida coloque outra anilha. Volte a colocar o pino e o clip no tampão da roda na roda, assegurando-se de que todas as linguetas e ranhuras estão alinhadas. Repita a operação para a roda dianteira.

2. Monte a roda traseira (imagens 2):

Remova o pino do eixo traseiro com a caixa de velocidades. Faça deslizar a roda traseira com a saliência voltada para dentro e alinhada com a caixa de velocidades. Faça deslizar uma anilha para o eixo. Volte a colocar o pino e o clip no tampão da roda na roda, assegurando-se de que todas as linguetas e ranhuras estão alinhadas. Repita para a outra roda traseira, com uma haste de orientação e uma segunda arruela como na Fig. 2.

3. Monte o tirante de direção (imagem 3):

Introduza o terminal reto do tirante de direção através do orifício na placa reforçada e no orifício da estrutura. Em seguida introduza o terminal curvo na ligação do tirante de direção.

4. Montar o guiador (imagem 4):

Introduza o guiador no tirante de direção. Alinhe o orifício do guiador com o orifício no tirante de direção. Introduza o parafuso através do orifício e fixe-o com uma porca e com uma chave de fendas.

5. Monte o para-choques dianteiro (imagem 5):

Introduza o para-choques dianteiro no tubo de suporte, fazendo alinhar o orifício no para-choques frontal com o orifício no tupo de suporte. Fixe com um parafuso através destes orifícios.

6. Monte o banco (imagem 6):

Introduza a parte dianteira do banco na ranhura na estrutura. Rode o puxador a posição de aberto. Pressione para baixo o banco e rode o puxador para a posição de fechado.

DIREÇÕES DE UTILIZAÇÃO

7. Conduzir (imagens A):

Sente-se no banco e ligue a alimentação para ouvir o veículo rugir. Para avançar e ligar a luz dianteira, coloque o interruptor de avançar/recuar no modo avançar e pressione com o pé no pedal. Liberte o pedal para parar o veículo e desligue a luz. Para recuar e ligar a luz dianteira, coloque o interruptor de avançar/recuar no modo recuar e pressione com o pé no pedal. Para fazer marcha a trás, mude o comutador avançar/recuar para recuar e pressione o pedal. Solte o pedal para parar o veículo. Pressione o botão central para ouvir a buzina.

8. Recarregar a bateria (imagem B):

Retire o banco, desligue o conector da bateria e ligue o carregador. Ligue o carregador a uma fonte de alimentação.

CARREGAR O VEÍCULO:

1. Carregar a bateria durante 12 horas antes de utilizar este veículo pela primeira vez.
2. Ligar os conectores da bateria e do carregador e, em seguida, ligar o carregador à tomada elétrica de 100-240V CA.
3. Após 1-2 horas de utilização, carregar a bateria durante 8-12 horas, mas não exceder as 20 horas de carga.
4. Se o veículo se deslocar mais lentamente do que o habitual, recarregá-lo imediatamente durante 8-12 horas.
5. Se não utilizar o veículo durante algum tempo, deve carregar a bateria totalmente e proceder a este carregamento uma vez a cada 3 meses, para aumentar a vida útil da bateria.
6. Se o carregador estiver quente (abaixo de 71 °C) durante o carregamento, é normal.
7. O conector do carregador não deverá ser colocado próximo de água, uma vez que poderá entrar em curto-circuito.
8. O veículo deverá ser carregado apenas com o carregador fornecido; caso contrário, o veículo poderá ficar danificado.
9. O carregamento da bateria deve ser efetuado apenas por um adulto.
10. As pilhas não recarregáveis não deverão ser recarregadas.
11. Apenas devem ser utilizadas baterias do tipo recomendado ou de tipo equivalente.
12. Assegurar que as pilhas são inseridas segundo a polaridade correta.
13. As baterias danificadas deverão ser removidas do veículo.
14. Os terminais de alimentação não deverão ser sujeitos a curto-circuito.
15. Não misturar pilhas usadas com pilhas novas.



Cuidado

MANUTENÇÃO

1. Antes da montagem, verificar se estão presentes todas as peças; em caso de falta de peças, contacte a sua loja local.
2. Durante a montagem, verificar todas as peças e assegurar que o veículo se encontra a funcionar corretamente.
3. Limpar ocasionalmente o produto com cuidado, para não destruir qualquer peça.
4. Para garantir a segurança da criança, verificar e efetuar a manutenção do veículo periodicamente.



Manuale di montaggio e d'uso:

LED fanali funzionanti

Suono di lavoro

Grazie per avere acquistato il nostro veicolo, ci auguriamo che il possessore possa usarlo con piacere per molti anni a venire.

Leggere le istruzioni attentamente prima di utilizzare il prodotto.



Attenzione!

ATTENZIONE:

1. Non utilizzare il veicolo su strade, marciapiedi, pendii o sabbia.
2. Utilizzare il veicolo su una superficie piana.
3. Non sovraccaricare il veicolo. Prendere nota delle restrizioni di peso: Peso totale massimo: 35 kg.
4. La ricarica della batteria deve essere effettuata da un adulto.
5. I bambini che utilizzano il veicolo devono essere costantemente controllati da un adulto responsabile.
6. Non ricaricare il circuito del veicolo o l'apparecchiatura elettrica connessa.
7. Non usare nell'acqua o in altri liquidi.
8. Se ci si avvicina a un blocco, fermare il veicolo, girarsi e utilizzarlo in un luogo differente.
9. Per evitare di ridurre la durata della batteria, caricarla quando il veicolo comincia a muoversi lentamente.
10. Prima di riporre la batteria per lunghi periodi di tempo, caricarla completamente, ricaricandola ogni 3 mesi per prolungarne la durata.
11. Non usare sotto la pioggia.
12. Controllare periodicamente che batteria, caricabatteria, fili elettrici, spina, chiusura e altre parti non siano danneggiati. Nel caso si riscontrassero parti danneggiate, interrompere l'utilizzo finché non vengono riparate.
13. I trasformatori usati nel giocattolo devono essere controllati regolarmente per verificare l'eventuale presenza di danni nel filo, nella spina, nella chiusura e in altre parti. In presenza di guasti, non utilizzare il giocattolo con questo trasformatore finché non viene riparato.
14. Questo giocattolo non è adatto ai bambini di età inferiore ai 3 anni a causa dell'alta velocità raggiungibile.
15. Usare il giocattolo solo con il caricabatteria consigliato.
16. Il caricabatteria non è un giocattolo.
17. Pulire solo con un panno umido.
18. Controllare che i componenti siano in buone condizioni e, in caso negativo, ripararli o sostituirli.
19. È necessario indossare dispositivi protettivi.
20. Le batterie scariche vanno rimosse dal giocattolo.
21. Le batterie ricaricabili vanno rimosse dal giocattolo prima di essere caricate.

AVVERTENZA:

Per la sicurezza del bambino prestare attenzione a quanto segue:

1. Il montaggio deve essere effettuato unicamente da un adulto.
2. Le piccole parti rappresentano un pericolo di soffocamento; non sono adatte a bambini di età inferiore ai 3 anni!
3. I bambini non devono aprire la protezione delle batterie.
4. Conservare gli involucri in plastica lontano dai bambini per evitare il soffocamento.
5. È necessaria in ogni momento la supervisione di un adulto.
6. Questo veicolo non è adatto a bambini di età inferiore ai 3 anni a causa della velocità massima raggiungibile; esistono rischi ulteriori legati all'uso del giocattolo in aree diverse dalla proprietà privata.
7. Il veicolo deve essere usato con cautela dal momento che è necessaria una certa destrezza per evitare di cadere o di scontrarsi, causando così lesioni all'utente e a terzi.
8. Occorre istruire il bambino sull'uso corretto del veicolo, in particolare sull'uso del sistema frenante.
9. Da non usare nel traffico. Il montaggio deve essere effettuato da un adulto.
10. Guidare il veicolo su superfici lisce e asfaltate, lontano da altri veicoli e utenti della strada.
11. Evitare dossi particolarmente accentuati, tombini e cambi improvvisi nel tipo di superficie.
12. Evitare strade e superfici ricoperte di acqua, sabbia, ghiaia, sporco, foglie e altri detriti.
13. La pioggia può ridurre la traduzione, la capacità frenante e la visibilità.
14. Non guidare di notte.
15. Evitare una velocità eccessiva quando si percorrono sentieri sconosciuti.
16. Prestare attenzione ai pedoni.
17. Controllare e fissare tutti i dispositivi di fissaggio prima di ogni utilizzo, non consentire a 2 o più bambini di salire sul veicolo contemporaneamente.
18. Non utilizzare il veicolo se è danneggiato.
19. Sostituire immediatamente eventuali parti usurate o rotte.

1. Montaggio della ruota anteriore (Fig. 1):

Rimuovere il perno dall'asse anteriore, poi estrarre una rondella dall'asse. Far scivolare una ruota anteriore sull'asse, con il mozzo rivolto verso l'interno, seguito da un'altra rondella. Ricollegare il perno e agganciare il coprimozzo sulla ruota, assicurandosi che le quattro linguette e fessure siano allineate. Ripetere per l'altra ruota anteriore.

2. Montaggio della ruota posteriore (Fig. 2):

Rimuovere il perno dall'asse posteriore con gli ingranaggi. Far scivolare la ruota posteriore con il mozzo rivolto verso l'interno e allinearla agli ingranaggi. Inserire una rondella sull'asse. Ricollegare il perno e agganciare il coprimozzo sulla ruota, assicurandosi che le quattro linguette e fessure siano allineate. Ripetere la procedura per l'altra ruota posteriore, con l'albero del volante ed un secondo cerchio, come in Fig. 2.

3. Montaggio dello sterzo (Fig. 3):

Inserire l'estremità dritta dello sterzo nel foro presente sulla pedana rinforzata e nel foro nella carrozzeria. Quindi inserire l'estremità curva nel collegamento per lo sterzo.

4. Montaggio del manubrio (Fig. 4):

Inserire il manubrio sullo sterzo. Allineare il manubrio al foro sullo sterzo. Inserire la vite nel foro e fissare con dado e cacciavite.

5. Montaggio dei paraurti anteriori (Fig. 5):

Inserire i paraurti anteriori sul tubo di supporto, allineando il foro sul paraurti anteriore con il foro nel tubo di supporto. Fissare con una vite per ogni foro.

6. Montaggio del seggiolino (Fig. 6):

Inserire la parte anteriore del seggiolino nella fessura della carrozzeria. Girare la manopola in posizione aperta. Spingere verso il basso e girare la manopola in posizione chiusa.

INDICAZIONI D'USO

7. Guidare (Fig. A):

Sedersi sul seggiolino e accendere il veicolo per sentire il motore rombare. Per muoversi in avanti e accendere i fanali anteriori, impostare l'interruttore avanti/retromarcia sulla modalità avanti e premere con il piede sul pedale. Rilasciare il pedale per fermare il veicolo e spegnere i fanali. Per muoversi in retromarcia e accendere i fanali posteriori, spostare l'interruttore avanti/retromarcia sulla modalità retromarcia e premere con il piede sul pedale. Per la marcia indietro, posizionare l'interruttore avanti/indietro su "indietro" e premere il pedale. Rilasciare il pedale per fermare il veicolo. Premere il bottone centrale per suonare il clacson.

8. Ricarica della batteria (Fig. B):

Rimuovere il seggiolino, staccare il connettore della batteria e collegare il caricatore. Connettere il caricatore a una presa elettrica.

RICARICA DEL VEICOLO:

1. Caricare la batteria per 12 ore prima di utilizzare il veicolo per la prima volta.
2. Collegare i connettori della batteria e del caricabatteria, quindi inserire la spina del caricabatteria in una presa elettrica da 100-240V CA.
3. Dopo 1-2 ore di utilizzo, ricaricare per 8-12 ore, senza eccedere le 20 ore di ricarica.
4. Se il veicolo si muove più lentamente del solito, ricaricare immediatamente per 8-12 ore.
5. Se il veicolo non è stato utilizzato per lungo tempo, caricare completamente la batteria e ripetere l'operazione una volta ogni 3 mesi per estendere la durata della batteria.
6. Se il caricabatteria è caldo (sotto i 71°C) durante la carica, è normale.
7. Non porre il connettore del caricabatteria a contatto con l'acqua o andrà in cortocircuito.
8. Caricare il veicolo esclusivamente tramite il caricabatteria in dotazione, altrimenti potrebbe danneggiarsi.
9. La batteria deve essere caricata solo da un adulto.
10. Le batterie non ricaricabili non vanno ricaricate.
11. Si raccomanda di utilizzare solo batterie del tipo consigliato o di un tipo equivalente.
12. Inserire le batterie secondo la polarità corretta.
13. Rimuovere dal veicolo le batterie danneggiate.
14. I terminali di alimentazione non vanno messi in corto circuito.
15. Non mescolare batterie vecchie e nuove.



Cura

MANUTENZIONE

1. Prima dell'assemblaggio, verificare la presenza di tutte le parti e, se ne mancano alcune, contattare il negozio di riferimento.
2. Una volta completato l'assemblaggio, controllare tutte le parti e assicurarsi che il veicolo funzioni correttamente.
3. Pulire con cura il prodotto di tanto in tanto, senza rovinarne le parti.
4. Per la sicurezza del bambino, controllare e curare periodicamente la manutenzione dell'automobile.



Instrukcja montażu i użytkowania:

Reflektor roboczy LED

Działający dźwięk

Dziękujemy za zakup naszego pojazdu. Mamy nadzieję, że jego mały kierowca będzie się świetnie bawił przez najbliższe lata.

Prosimy o uważne przeczytanie instrukcji przed rozpoczęciem użytkowania pojazdu.



Uwaga!

OSTRZEŻENIA:

- Pojazdu nie wolno używać na ulicach, chodnikach, wzniesieniach ani na piasku.
- Pojazdu należy używać wyłącznie na równej powierzchni.
- Nie wolno przeciążać pojazdu. Należy uwzględnić ograniczenia wagowe: Maksymalna dopuszczalna masa wynosi 35 kg.
- Akumulator może ładować wyłącznie osoba dorosła.
- Dzieci bawiące się pojazdem powinny znajdować się pod stałym nadzorem dorosłego opiekuna.
- Nie wolno bezpośrednio ładować obwodów elektrycznych pojazdu ani jego urządzeń elektrycznych.
- Pojazdu nie wolno używać w wodzie ani innych cieczach.
- W przypadku napotkania przeszkody należy się zatrzymać, zawrócić i ruszyć w innym kierunku.
- Akumulator należy naładować, gdy pojazd zaczyna jeździć wolniej. W przeciwnym razie czas eksploatacji akumulatora ulegnie skróceniu.
- Przed dłuższym przechowywaniem nieużywanego pojazdu należy całkowicie naładować jego akumulator, a następnie ładować go raz na 3 miesiące, aby przedłużyć jego trwałość.
- Pojazdu nie wolno używać podczas deszczu.
- Akumulator, ładowarkę, przewody elektryczne, wtyczkę, obudowę i pozostałe części należy okresowo sprawdzać, a w razie stwierdzenia uszkodzenia naprawić przed przystąpieniem do użytkowania.
- Transformatory używane z zabawką należy regularnie sprawdzać. Należy kontrolować, czy kabel, wtyczka, obudowa lub inne części nie uległy uszkodzeniu, a w razie stwierdzenia problemu należy usunąć wykrytą usterkę przed ponownym użyciem pojazdu.
- Pojazd nie nadaje się dla dzieci poniżej 3. roku życia ze względu na osiąganą prędkość maksymalną.
- Do ładowania akumulatora pojazdu można używać wyłącznie zalecanej ładowarki.
- Ładowarka nie jest zabawką.
- Czyścić wyłącznie wilgotną szmatką.
- Należy sprawdzać, czy poszczególne elementy są w dobrym stanie – w razie problemów trzeba je naprawić lub wymienić.
- Należy nosić wyposażenie ochronne.
- Wyczerpane baterie należy usunąć z zabawki.
- Akumulatory ładowalne należy usunąć z zabawki przed ładowaniem.

OSTRZEŻENIE:

Aby zapewnić dziecku bezpieczeństwo, należy przestrzegać następujących zasad:

- Montaż może przeprowadzić wyłącznie osoba dorosła.
- Małe części grożą zadławieniem. Nie są odpowiednie dla dzieci poniżej 3. roku życia.
- Dzieciom nie wolno otwierać osłony akumulatora.
- Plastikowe woreczki należy przechowywać poza zasięgiem dzieci, aby uniknąć ryzyka uduszenia.
- Bawiące się dziecko powinno cały czas znajdować się pod opieką osoby dorosłej.
- Pojazd nie nadaje się dla dzieci poniżej 3. roku życia ze względu na osiąganą prędkość maksymalną. Użytkowanie zabawki na obszarze innym niż dom lub prywatna posesja niesie ze sobą dodatkowe ryzyko.
- Pojazdu należy używać z zachowaniem szczególnej ostrożności, ponieważ brak umiejętności i nieuwaga mogą doprowadzić do upadku lub zderzenia, w wyniku którego poszkodowany może być użytkownik lub osoba trzecia.
- Należy poinstruować dziecko w zakresie właściwego użytkowania zabawki, a w szczególności korzystania z hamulca.
- Nie wolno używać pojazdu w ruchu drogowym. Montaż musi przeprowadzić osoba dorosła
- Pojazdu należy używać na równej, utwardzonej nawierzchni, z dala od innych pojazdów i uczestników ruchu drogowego.
- Należy omijać wyboje, kratki studzienek kanalizacyjnych oraz pozostałe nierówności.
- Należy unikać ulic i nawierzchni zalanych wodą lub pokrytych piaskiem, żwirem, błotem, liśćmi itp.
- Deszczowa pogoda może negatywnie wpłynąć na właściwości jezdne i działanie hamulców, a także ograniczyć widoczność.
- Pojazdu nie wolno używać po zmierzchu.
- Należy unikać rozwijania zbyt wysokiej prędkości podczas jazdy z górką.
- Należy uważać na przechodniów.
- Należy sprawdzić, czy wszystkie zapięcia są prawidłowo zabezpieczone. W pojeździe może jednocześnie przebywać tylko jedno dziecko.
- Nie wolno używać uszkodzonego pojazdu.
- Należy natychmiast wymienić zużyte lub uszkodzone części.

1. Montaż przedniego koła (rys. 1):

Wyjmij sworzeń z przedniej osi, a następnie wyjmij podkładkę. Wsuń przednie koło na oś z prowadnicą skierowaną do środka wraz z następującą podkładką. Ponownie zamocować sworzeń i zakręć kołpak na kole, upewniając się, że cztery kołki i otwory są wpasowane. Powtórz czynności dla drugiego przedniego koła.

2. Montaż przedniego koła (rys. 2 & 3):

Usunąć sworzeń z tylnej osi wraz z przekładnią. Wsuń tylne koło tak, aby prowadnica była skierowana do wewnątrz i wyrównana z przekładnią. Wsuń podkładkę na oś. Ponownie zamocować sworzeń i zakręć kołpak na kole, upewniając się, że cztery kołki i otwory są wpasowane. Powtórz czynności dla drugiego koła tylnego używając pręta nastawczego i drugiej podkładki (patrz rys. 3).

3. Montaż drążka kierowniczego (rys. 4):

Włożyć prosty koniec drążka kierowniczego przez otwór we wzmocnionej podkładce i otwór w nadwoziu. Następnie włożyć zakrzywiony koniec do łącznika drążka kierowniczego.

4. Montaż kierownicy (rys. 4):

Włożyć kierownicę na drążek kierowniczy. Dopasować otwór w kierownicy do otworu w drążku kierowniczym. Włożyć śrubę przez otwór i zamocować za pomocą nakrętki i śrubokręta.

5. Montaż przedniego zderzaka (rys. 6):

Włożyć przedni zderzak na rurę wsporczą, wyrównując otwór w przednim zderzaku z otworem w rurze wsporczej. Przymocować śrubą przez te otwory.

6. Montaż siedzenia (rys. 7):

Włożyć przód siedzenia do gniazda w nadwoziu. Obrócić pokrętko do pozycji otwartej. Wcisnąć siedzenie i przekręcić pokrętko do pozycji blokady.

INSTRUKCJE UŻYTKOWANIA

7. Jazda (rys. A):

Usiąść na siedzeniu i włączyć zasilanie, aby usłyszeć odgłos pojazdu. Aby poruszać się do przodu i włączyć przednie światło, należy ustawić przycisk jazdy do przodu/do tyłu na jazdzie do przodu i nacisnąć pedał. Zwolnić pedał, aby zatrzymać pojazd i zgasić światło. Aby uruchomić jazdę do tyłu i włączyć światło przednie, należy ustawić przycisk jazdy do przodu/do tyłu na jazdzie do tyłu, a następnie nacisnąć pedał. Aby włączyć bieg wsteczny, przestaw przełącznik kierunku pracy (naprzód/wstecz) do pozycji wstecz i nacisnąć pedał nożny. Zwolnij pedał, aby zatrzymać pojazd. Nacisnąć środkowy przycisk, aby użyć klaksonu.

8. Ponowne ładowanie baterii (rys. B):

Zdemontować fotel, odłączyć złącze baterii i podłączyć do ładowarki. Podłączyć ładowarkę do źródła zasilania.

ŁADOWANIE POJAZDU:

- Przed pierwszym użyciem pojazdu należy ładować akumulator przez 12 godzin.
- Połącz złącze akumulatora ze złączem ładowarki, a następnie podłącz ładowarkę do gniazda sieciowego 100-240V AC.
- Po 1-2 godzinach zabawy należy ładować akumulator przez 8-12 godzin, jednak nie wolno przekraczać 20 godzin ładowania.
- Jeżeli pojazd porusza się wolniej niż zwykle, należy niezwłocznie podłączyć akumulator do ładowania na 8-12 godzin.
- Jeżeli pojazd nie był używany przez dłuższy czas, należy naładować w pełni akumulator, a także ładować go raz na 3 miesiące, aby przedłużyć jego trwałość.
- Wysoka temperatura ładowarki podczas ładowania (powyżej 71°C) jest zjawiskiem normalnym.
- Ze względu na ryzyko zwarcia, złącze ładowarki nie może znaleźć się w pobliżu wody.
- Pojazd można ładować wyłącznie przy użyciu dołączonej ładowarki. Korzystanie z innych ładowarek może spowodować uszkodzenie zabawki.
- Akumulator może ładować wyłącznie osoba dorosła.
- Nie należy ponownie ładować baterii, które nie są akumulatorami.
- Należy używać wyłącznie baterii tego samego rodzaju lub ich zalecanego odpowiednika.
- Montując baterie należy zwracać uwagę na ich biegunowość.
- Uszkodzone baterie należy wyjąć z pojazdu.
- Nie należy podłączać zasilania pojazdu poprzez zwarcie przewodów.
- Nie wolno łączyć nowych baterii ze starymi.



Konserwacja

PIELĘGNACJA

- Przed rozpoczęciem montażu należy sprawdzić, czy w opakowaniu znalazły się wszystkie elementy. Jeżeli czegoś brakuje, należy skontaktować się ze sprzedawcą
- Po montażu należy sprawdzić wszystkie elementy i upewnić się, że działają prawidłowo.
- Pojazd należy regularnie czyścić, zachowując ostrożność, aby nie zniszczyć żadnej części.
- Aby zapewnić dziecku bezpieczeństwo, pojazd należy poddawać okresowym przeglądom.



Handleiding voor montage en gebruik:

Werkende LED-koplamp

Werkend geluid

Hartelijk dank voor de aankoop van deze auto. We hopen dat de chauffeur (m/v) er nog jaren plezier aan zal beleven.

Lees deze instructies zorgvuldig door voor u de auto gebruikt.



Let op!

VOORZICHTIG:

1. De auto mag niet gebruikt worden op wegen, stoepen, hellingen of zand.
2. De auto dient gebruikt te worden op een vlakke ondergrond.
3. Overbelast de auto niet. Let goed op de beperkingen ten aanzien van het gewicht: Het maximumgewicht voor gebruik is 35 kg.
4. De accu moet worden opgeladen door een volwassene.
5. Kinderen mogen uitsluitend onder toezicht van een verantwoordelijke volwassene in dit voertuig rijden.
6. Laad het elektrische circuit van de auto of de daarop aangesloten apparatuur niet op.
7. Niet in water of andere vloeistoffen rijden.
8. Stop als een obstakel in de weg staat en draai om om de auto elders te gebruiken.
9. Laad de accu op als de auto niet zo snel wil rijden als normaal, anders wordt de levensduur van de batterij verkort.
10. Laad de accu volledig op alvorens deze voor een langere periode op te slaan. Laad deze daarna elke 3 maanden op om de levensduur van de accu te verlengen.
11. Rijd niet in de regen.
12. De accu, oplader, elektrische bedrading, stekker, behuizing en andere onderdelen dienen periodiek gecontroleerd te worden op beschadigingen. Herstel eventuele beschadigingen vóór de auto opnieuw gebruikt wordt.
13. De transformatoren die voor het speelgoed gebruikt worden, dienen regelmatig op schade aan het snoer, stekker, behuizing en andere delen te worden gecontroleerd. Wanneer u schade constateert, mag het speelgoed niet gebruikt worden tot de schade is gerepareerd.
14. Deze auto is niet geschikt voor kinderen jonger dan 3 jaar vanwege de maximale snelheid die gehaald kan worden.
15. De auto mag uitsluitend gebruikt worden in combinatie met de aanbevolen oplader.
16. De oplader is geen speelgoed.
17. Uitsluitend met een vochtige doek schoonmaken.
18. Controleer of de componenten in goede staat zijn en repareer of vervang ze indien dat niet het geval is.
19. Beschermende uitrusting moet worden gedragen.
20. Lege batterijen dienen uit het speelgoed verwijderd te worden.
21. Oplaadbare batterijen dienen voor het opladen uit het speelgoed verwijderd te worden.

WAARSCHUWING:

Let voor de veiligheid van uw kind op het volgende:

1. De montage dient door een volwassene gedaan te worden.
2. Kleine onderdelen kunnen verstikking veroorzaken; ze zijn niet geschikt voor kinderen jonger dan 3 jaar!
3. Kinderen mogen de behuizing van de accu niet openen.
4. Houd plastic zakken uit de buurt van kinderen om verstikking te voorkomen.
5. Ouderlijk toezicht is altijd vereist.
6. Door zijn maximumsnelheid is dit speelgoed niet geschikt voor kinderen jonger dan 3 jaar. Er bestaan extra gevaren bij het gebruik van het speelgoed in gebieden buiten de eigen (woon)omgeving.
7. Gebruik de auto met enige voorzichtigheid omdat er vaardigheden vereist zijn om valpartijen en letsel voor de gebruiker en derden te voorkomen.
8. Het kind dient instructies te ontvangen voor het juiste gebruik van de auto, vooral op het gebied van het remsysteem.
9. Niet gebruiken in het verkeer. De auto moet in elkaar worden gezet door een volwassene.
10. Bestuur de auto op gladde, bestrate oppervlakken en uit de buurt van auto's en andere weggebruikers.
11. Vermijd scherpe stoepranden, afwateringsroosters en afwijkingen in het wegdek.
12. Vermijd straten en oppervlakken met water, zand, grind, vuil, bladeren en andere voorwerpen.
13. Natte weersomstandigheden kunnen van invloed zijn op de tractie, het remmen en de zichtbaarheid.
14. Gebruik dit voertuig niet in het donker.
15. Wees voorzichtig op afdalingen en voorkom dat de auto te snel rijdt.
16. Let op voetgangers.
17. Controleer voor elke rit of alle bevestigingsmiddelen goed vast zitten. Per keer mag er maximaal 1 kind in de auto zitten.
18. Gebruik de auto niet wanneer deze is beschadigd.
19. Vervang versleten of gebroken onderdelen onmiddellijk.

1. Het voorwiel monteren (Fig 1):

Verwijder de pen van de vooras en neem een ring van de as. Schuif een voorwiel op de as, met de naaf naar binnen gericht, gevolgd door een andere sluitring. Maak de pen weer vast en klik de wielkap op het wiel, zorg ervoor dat de vier lipjes en sleuven op één lijn liggen. Herhaal dit voor het andere voorwiel.

2. Het achterwiel monteren (Fig 2 & 3):

Verwijder de pen van de achteras met de versnellingsbak. Schuif het achterwiel met de naaf naar binnen gericht en uitgelijnd met de versnellingsbak. Schuif een sluitring op de as. Maak de pen weer vast en klik de wielkap op het wiel, zorg ervoor dat de vier lipjes en sleuven op één lijn liggen. Herhaal voor het andere achterwiel, met een richtingsstaaf en een tweede sluitring zoals aangegeven in figuur 3.

3. De stuurstang monteren (Fig 4):

Steek het rechte uiteinde van de stuurstang door het gat in het versterkte blok en het gat in de carrosserie. Steek vervolgens het gebogen uiteinde in de verbinding voor de stuurstang.

4. Monteer het stuur (foto 5):

Steek het stuur op de stuurstang. Lijn het gat in het stuur uit met het gat in de stuurstang. Steek de schroef door het gat en zet vast met een moer en een schroevendraaier.

5. De voorbumper monteren (Fig 6):

Plaats de voorbumper op de steunpijp en lijn het gat in de voorbumper uit met het gat in de steunpijp. Bevestig met een schroef door deze gaten.

6. De stoel monteren (Fig 7):

Steek de voorkant van de stoel in de gleuf in de carrosserie. Druk de knop in de open stand. Druk de stoel naar beneden en draai de knop naar de vergrendelstand.

GEBRUIKSAANWIJZING

7. Rijden (Fig. A):

Ga op de stoel zitten en zet de stroom aan om het voertuig te horen brullen. Om vooruit te gaan en het voorlicht in te schakelen, zet u de vooruit / achteruit-knop in vooruit en drukt u op het voetpedaal. Laat de pedaal los om het voertuig te stoppen en het licht uit te schakelen. Om achteruit te rijden en het voorlicht in te schakelen, zet u de vooruit/achteruit-knop in achteruit en drukt u op de voetpedaal.

Om achteruit te rijden plaatst u de voorwaarts/achterwaarts schakelaar in de achterwaartse stand en drukt u op het voetpedaal. Laat het pedaal los om het voertuig te stoppen. Luid de claxon met een druk op de middelste knop.

8. De batterij opladen (Fig. A):

Verwijder de stoel, ontkoppel de batterijconnector en verbind met de lader. Sluit de lader aan op een stopcontact.

DE AUTO OPLADEN:

1. Laad de accu 12 uur op voor het eerste gebruik.
2. Verbind de accu met de oplaad-aansluitingen en steek de stekker van de oplader in een stopcontact met wisselstroom van 100-240V.
3. Laad de accu na 1-2 uur gebruik weer 8-12 uur op. Laad de accu niet langer op dan 20 uur.
4. Als de auto langzamer rijdt dan normaal, dient de accu direct 8-12 uur opgeladen te worden.
5. Indien de auto een tijdje niet gebruikt is, dient de accu volledig te worden opgeladen. Laad de accu elke 3 maanden op om de levensduur te verlengen.
6. Het is normaal dat de oplader tijdens het opladen heet wordt (tot 71°C).
7. Om kortsluiting te vermijden dient de verbindingsklem van de oplader uit de buurt van water te worden gehouden.
8. De auto mag alleen worden opgeladen met de bijgeleverde oplader, anders kan er schade ontstaan.
9. De accu dient door een volwassene te worden opgeladen.
10. Niet-oplaadbare batterijen mogen niet opnieuw worden geladen.
11. We raden aan om uitsluitend dezelfde of gelijksoortige batterijen te gebruiken.
12. Zorg dat de batterijen worden geplaatst met de polen in de juiste richting.
13. Beschadigde batterijen dienen uit de auto te worden verwijderd.
14. De voedingsklemmen mogen niet worden kortgesloten.
15. Gebruik geen oude en nieuwe batterijen door elkaar.



Zorg

ONDERHOUD

1. Wij verzoeken u vóór de montage alle onderdelen te controleren en contact op te nemen met uw lokale winkel als er onderdelen ontbreken.
2. Inspecteer tijdens het monteren alle onderdelen en verzeker u ervan dat de auto goed werkt.
3. Maak de auto regelmatig zorgvuldig schoon en beschadig geen onderdelen.
4. Voor de veiligheid van uw kind verzoeken wij u de auto regelmatig te inspecteren en te onderhouden.



Инструкция по сборке и использованию:

Рабочая светодиодная фара

Рабочий звук

Спасибо за покупку транспортного средства, надеемся, что клиент будет наслаждаться поездками долгие годы.

Перед началом использования транспортного средства внимательно прочтите инструкцию пользователя.



Внимание!

ПРЕДУПРЕЖДЕНИЕ:

1. Транспортное средство нельзя использовать на дорогах, тротуарах, склонах или песке.
2. Транспортное средство необходимо использовать на ровной поверхности.
3. Не перегружайте транспортное средство. Обратите внимание на весовые ограничения. Максимальный общий вес 35 кг.
4. Зарядка аккумулятора должна выполняться взрослыми.
5. Дети, пользующиеся этим транспортным средством, должны постоянно находиться под присмотром ответственного взрослого.
6. Не заряжайте цепь транспортного средства или присоединенное к нему электрическое оборудование.
7. Не используйте для езды по воде или по поверхности других жидкостей.
8. Остановитесь при приближении к препятствию, развернитесь и используйте транспортное средство в другом месте.
9. Заряжайте транспортное средство, как только его движение замедляется, в противном случае срок службы аккумулятора сократится.
10. Полностью зарядите аккумулятор прежде чем хранить его в течение длительного периода времени, а затем полностью зарядите его каждые 3 месяца, чтобы продлить срок службы аккумулятора.
11. Не катайтесь под дождем.
12. Необходимо периодически проверять аккумулятор, зарядное устройство, электрические провода, вилку, корпус и другие детали на предмет повреждений. Если есть повреждение, прекратите использование до выполнения ремонта.
13. Используемое зарядное устройство необходимо регулярно проверять на предмет повреждений шнура, вилки и других частей. В случае обнаружения повреждения, необходимо прекратить использование игрушки с этим зарядным устройством до тех пор, пока повреждение не будет устранено.
14. Данное транспортное средство не подходит для детей младше 3 лет в виду его максимальной скорости.
15. Транспортное средство необходимо использовать только с рекомендуемым зарядным устройством.
16. Зарядное устройство — это не игрушка.
17. Очищать только влажной тряпкой.
18. Убедитесь, что детали в отличном состоянии, в противном случае отремонтируйте или замените их.
19. Необходимо использовать защитное оборудование
20. Использованные батарейки необходимо изъять из игрушки.
21. Аккумуляторные батарейки должны быть удалены из игрушки перед зарядкой.

ПРЕДУПРЕЖДЕНИЕ:

В целях безопасности ваших детей, обратите внимание на следующее:

1. Сборку должен выполнять только взрослый.
2. Мелкие детали представляют опасность удушья; они не подходят для детей младше 3 лет!
3. Дети не должны снимать защитный корпус аккумулятора.
4. Храните пластиковые пакеты вдали от детей, чтобы избежать удушья.
5. Постоянно требуется надзор со стороны взрослого.
6. Данное транспортное средство не подходит для детей младше 3 лет в виду его максимальной скорости. Есть дополнительные опасности при использовании игрушки в местах, отличных от частных участков.
7. Транспортное средство должно использоваться осторожно, так как требуется умение избегать падения или столкновения, которые могут привести к травмам пользователя и третьих лиц.
8. Необходимо проинструктировать ребенка о правильном использовании транспортного средства в целом и тормозной системы в частности.
9. Запрещено использовать на проезжей части.
10. Использовать для катания по ровным, твердым поверхностям вдали от транспортных средств и других участников дорожного движения.
11. Избегайте резких ударов, дренажных решеток и резких изменений поверхности.
12. Избегайте улиц и поверхностей с водой, песком, гравием, грязью, листьями и другим мусором.
13. Влажная погода может ухудшить сцепление, торможение и видимость.
14. Не используйте для катания в ночное время суток.
15. Избегайте чрезмерной скорости, связанной со скачками.
16. Следите за наличием пешеходов.
17. Проверяйте и закрепляйте все крепежные детали перед каждой поездкой, не позволяйте одновременно ездить 2 и более детям.
18. Не используйте транспортное средство, если на нем есть какие-либо повреждения.
19. Сразу же заменяйте изношенные или поврежденные детали.

1. Установка переднего колеса (рис. 1):

Снимите штифт с передней оси, затем выньте шайбу на ось. Сдвиньте переднее колесо на ось, при этом ступица обращена внутрь, а затем выньте следующую шайбу. Прикрепите штифт и закрепите колпачок колеса на колесе, убедившись, что четыре выступа и прорези выровнены. Повторите ту же процедуру с передним колесом.

2. Установка заднего колеса (рис. 2):

Снимите штифт с задней оси с помощью коробки передач. Сдвиньте заднее колесо, при этом ступица обращена внутрь, и выровняйте его с коробкой передач. Вставьте шайбу на ось. Прикрепите штифт и закрепите колпачок колеса на колесе, убедившись, что четыре выступа и прорези выровнены. Повторите те же действия, устанавливая другое заднее колесо, направляющий шест и шайбу, как показано на рис. 2.

3. Установка тяги управляющего механизма (рис. 3):

Вставьте прямой конец тяги управляющего механизма через отверстие в усиленной прокладке и отверстие в корпусе. Затем вставьте изогнутый конец в канал для тяги управляющего механизма.

4. Установка руля (рисунок 4):

Вставьте руль на рулевую тягу. Выровняйте отверстие в руле с отверстием в рулевой тяге. Вставьте винт в отверстие и закрепите гайкой и отверткой.

5. Установка переднего бампера (рис. 5):

Вставьте передний бампер на опорную трубу, совместив отверстие в переднем бампере с отверстием в опорной трубе. Закрепите винт через эти отверстия.

6. Установка сиденья (рис. 6):

Вставьте переднюю часть сиденья в паз в корпусе. Поверните ручку в открытое положение. Нажмите на сиденье и поверните ручку в положение блокировки.

ЦЕЛЕВОЕ ИСПОЛЬЗОВАНИЕ

7. Вождение (рис. А):

Сядьте на сиденье и включите питание, чтобы слышать звук квадроцикла. Установите кнопку движения вперед/назад в положение «вперед» и нажмите на педаль, чтобы запустить квадроцикл и включить переднюю фару. Отпустите педаль, чтобы остановить квадроцикл и выключить фару. Для обратного хода и выключения фары установите кнопку движения вперед/назад в положение «назад» и нажмите на педаль.

Чтобы включить заднюю передачу, переведите переключатель «Вперед/назад» в положение «Назад» и нажмите ногой на педаль. Чтобы остановить автомобиль, отпустите педаль. Чтобы включить звуковой сигнал, нажмите среднюю кнопку.

8. Зарядка аккумулятора (рис. В):

Снимите сиденье, отсоедините разъем аккумулятора и подключите его к зарядному устройству. Подключите зарядное устройство к источнику питания.

ПРЕДУПРЕЖДЕНИЕ:

1. Заряжайте аккумулятор в течение 12 часов перед первым использованием транспортного средства.
2. Соедините разъемы аккумулятора и зарядного устройства, а затем подключите зарядное устройство к розетке 100-240В переменного тока.
3. После 1-2 часов использования зарядите аккумулятор в течение 8-12 часов, но не более 20 часов.
4. Если автомобиль движется медленнее, чем обычно, немедленно поставьте аккумулятор на зарядку в течение 8-12 часов.
5. Если вы не использовали транспортное средство в течение некоторого времени, то полностью зарядите аккумулятор и зарядите его один раз в 3 месяца, чтобы продлить срок службы аккумулятора.
6. Если во время зарядки зарядное устройство нагревается (не выше 71 °C), это нормально.
7. Разъем зарядного устройства не должен располагаться рядом с водой, иначе может случиться короткое замыкание.
8. Транспортное средство необходимо заряжать с помощью зарядного устройства, поставляемого в комплекте, в противном случае транспортное средство может быть повреждено.
9. Только взрослый может заряжать аккумулятор.
10. Батарейки не аккумуляторного типа не должны подвергаться зарядке.
11. Используются только батарейки того же или эквивалентного типа, что и рекомендованные.
12. Батарейки должны быть вставлены с соблюдением правильной полярности.
13. Поврежденные батарейки необходимо изъять из транспортного средства.
14. Не допускайте короткого замыкания клемм.
15. Не используйте одновременно старые и новые батарейки.



Уход

ОБСЛУЖИВАНИЕ

1. Перед сборкой убедитесь, что у вас есть все детали, если чего-то не хватает, свяжитесь с местным магазином.
2. При сборке проверьте все детали и убедитесь, что транспортное средство работает должным образом.
3. Время от времени тщательно очищайте изделие и не разрушайте никакие части.
4. Для того, чтобы ваш ребенок был в безопасности, периодически осматривайте и обслуживайте автомобиль.



Montaj ve kullanım için kullanım kılavuzu:

Çalışan LED ön farı
Çalışma sesi
Bu ride-on aracı satın aldığınız için teşekkür eder, sürücünün uzun yıllar keyifle kullanmasını dileriz.
Lütfen aracı kullanmadan önce talimat kılavuzunu dikkatle okuyun.

1.Ön tekerleğin montajı (şek. 1):

Pimi ön akstan çıkarın, sonra da aksın üzerindeki rondelayı çıkarın. Bir ön tekerleği, göbek içeriye bakacak şekilde aksa kaydırın ve başka bir rondela daha takın. Pimi tekrar yerine takın ve dört tırnak ve yuvanın hizalandığından emin olarak tekerlek kapağını tekerleğin üzerine oturtun. Diğer ön tekerlek için tekrarlayın.

2.Arka tekerleğin montajı (şek. 2):

Vites kutusu ile pimi arka akstan çıkarın. Arka tekerleği, göbek içeriye bakacak ve vites kutusu ile hizalanacak şekilde kaydırın. Aksa bir rondela daha takın. Pimi tekrar yerine takın ve dört tırnak ve yuvanın hizalandığından emin olarak tekerlek kapağını tekerleğin üzerine oturtun. Şekil 2'ye gösterildiği şekilde yönlendirme çubuğu ve ikinci bir pul kullanarak aynı işlemi diğer teker için tekrarlayın.

3.Direksiyon çubuğunun montajı (şek. 3):

Direksiyon çubuğunun düz ucunu takviyeli ped içindeki delikten ve gövdedeki delikten geçirin. Ardından kavisi ucu direksiyon çubuğunun bağlantısına yerleştirin.

4.Gidonun montajı (şek. 4):

Gidonu direksiyon çubuğuna takın. Gidondaki deliği direksiyon çubuğundaki delik ile hizalayın. Vidayı delikten geçirin ve bir somun ve tornavida ile sabitleyin.

5. Ön tamponunun montajı (şek. 5):

Ön tamponu, ön tampondaki deliği destek borusundaki delikle hizalayarak destek borusunun üzerine yerleştirin. Bu deliklerin içinden bir vidayla tutturun.

6. Seleyi monte edin (şek. 6):

Selenin önünü gövdedeki yuvasıya takın. Düğmeyi açık konuma getirin. Seleyi aşağıya bastırın ve düğmeyi kilit konumuna getirin.

KULLANMA YÖNERGELERİ

7.Sürüş (şek. A):

Seleye oturun ve aracın çalışmasını duymak için gücü açın. Öne doğru ilerlemek ve ön lambayı açmak için ileri/geri düğmesini ileri olarak ayarlayın ve ayak pedalına basın. Aracı durdurmak ve lambayı kapatmak için pedali bırakın. Geriye doğru ilerlemek ve ön lambayı açmak için ileri/geri düğmesini geri olarak ayarlayın ve ayak pedalına basın. Geri geri gidebilmek için, ileri/geri anahtarını geri konumuna getirerek ayak pedalına basın. Aracı durdurmak için ayağınızı pedaldan çekin. Korna çalmak için ortadaki butona basın.

8.Aküyü şarj etme (şek. B):

Seleyi çıkarın, akü konektörünü çıkarın ve şarj cihazına bağlayın. Şarj cihazını bir güç kaynağına bağlayın.

UYARI:

1. Araç, yollarda, kaldırımlarda, eğimli arazilerde veya kumda kullanılmamalıdır.
2. Araç düz bir zeminde kullanılmalıdır.
3. Araca aşırı yüklemeyin. Lütfen kilo sınırlamalarına dikkat edin: Araç maksimum 35 kg taşıyabilir.
4. Akü bir yetişkin tarafından şarj edilmelidir.
5. Bu aracı süren çocuklar sorumlu bir yetişkin tarafından her zaman gözetilmelidir.
6. Aracın elektrik devresini veya elektrik ekipmanını şarj etmeyin.
7. Suda veya başka herhangi bir sıvıda sürmeyin.
8. Bir engele yaklaştığınızda durun, geri dönün ve aracı başka bir yerde kullanın.
9. Lütfen araç yavaş çalıştığında şarj edin, aksi takdirde akünün kullanım ömrü azalır.
10. Aracı uzun süre kullanmayacaksanız aküyü tamamen şarj edin ve akünün kullanım ömrünü uzatmak için 3 ayda bir şarj edin.
11. Yağmurlu havada kullanmayın.
12. Akü, şarj cihazı, elektrik teli, fiş, muhafaza ve diğer parçaların hasar görüp görmediğini düzenli olarak kontrol edin, hasar bulursanız onarılmaya kadar aracı kullanmayın.
13. Kablo, fiş, muhafaza veya diğer parçaların hasar görüp görmediğini bakmak için oyuncakla beraber kullanılan şarj cihazını düzenli olarak kontrol edin, bu tür bir hasar olması halinde oyuncak, hasar giderilene kadar bu şarj cihazı ile kullanılmamalıdır.
14. Maksimum hızından dolayı araç, 3 yaşın altındaki çocuklar için uygun değildir.
15. Araç yalnızca tavsiye edilen şarj cihazı ile kullanılmalıdır.
16. Şarj cihazı oyuncak değildir.
17. Yalnızca nemli bir bezle temizleyin.
18. Bileşenlerin iyi durumda olduğunu kontrol edin, değilse bunları onarın veya değiştirin.
19. Korucu ekipman kullanılmalıdır.
20. Bitmiş aküler oyuncaktan çıkarılmalıdır.
21. Yeniden şarj edilebilir aküler şarj edilmeden önce oyuncaktan çıkarılmalıdır.

UYARI:

Çocuğunuzun güvenliği için lütfen şu hususlara dikkat edin:

1. Montaj yalnızca bir yetişkin tarafından yapılmalıdır.
2. Küçük parçalar nefes borusunu tıkayabilir; 3 yaşın altındaki çocuklar için uygun değildir!
3. Çocuklar akü koruyucuyu açmamalıdır.
4. Lütfen boğulmayı önlemek için plastik poşetleri çocuklardan uzak tutun.
5. Her zaman yetişkin gözetimi gereklidir.
6. Bu araç, maksimum hızından dolayı 3 yaşın altındaki çocuklar için uygun değildir ve oyuncakçı özel zeminler dışındaki alanlarda kullanmanın da ek tehlikeleri vardır.
7. Kullanıcının ve üçüncü tarafların yaralanmasına neden olabilecek düşme veya çarpmalardan kaçınmak için beceri gereğinden araç dikkatli bir şekilde kullanılmalıdır.
8. Çocuğa aracın doğru kullanımına ilişkin, özellikle fren sisteminin kullanımı ile ilgili talimat verilmelidir.
9. Trafikte kullanılmamalıdır.
10. Arabalardan ve diğer yol kullanıcılarından uzakta, düz ve asfaltlı zeminlerde kullanın.
11. Keskin yerlere çarpmaktan, kanalizasyon ızgaralarından ve ani zemin değişikliklerinden kaçının.
12. Sulu, kumlu, çakıllı, kirlili, yapraklı ve diğer türde döküntülere sahip sokaklarda ve zeminlerde kullanmayın.
13. Yağmurlu hava çekişi, freni ve görüşü bozabilir.
14. Gece kullanmayın.
15. Yokuş aşağı sürüşlerde aşırı hızdan kaçının.
16. Yayaalara dikkat edin.
17. Her sürüşten önce tüm bağlama elemanlarını kontrol edin ve sıkılayın, aynı anda 2 veya daha fazla çocuğun sürmesine izin vermeyin.
18. Araç hasar görmüşse kullanmayın.
19. Aşınan veya kırılan parçaları derhal değiştirin.

UYARI:

1. Bu aracı ilk kez kullanılmadan önce, aküyü 12 saat şarj edin.
2. Akü ile şarj cihazı bağlantı parçalarını bağlayın ve şarj cihazını 100-240V AC prizine takın.
3. 1-2 saat kullandıktan sonra 8-12 saat şarj edin ancak 20 saati geçmeyin.
4. Araç normalden yavaş hareket ediyorsa lütfen hemen 8-12 saat daha şarj edin.
5. Aracı uzun süre kullanmayacaksanız aküyü tamamen şarj edin ve akü ömrünü uzatmak için 3 ayda bir şarj edin.
6. Şarj sırasında şarj cihazının sıcak olması (71°C altı) normaldir.
7. Şarj cihazı bağlantı parçası suya yakın bir yerde bulunmamalıdır, aksi halde kısa devre meydana gelir.
8. Araç yalnızca temin edilen şarj cihazı ile şarj edilmelidir, aksi halde araç hasa görebilir.
9. Yalnızca yetişkin bireyler aküyü şarj edebilir.
10. Şarj edilemeyen tipteki aküler yeniden şarj edilmemelidir.
11. Yalnızca aynı veya tavsiye edilen eşdeğer aküler kullanılmalıdır.
12. Aküler doğru kutuplara yerleştirilmelidir.
13. Hasar gören aküler araçtan çıkarılmalıdır.
14. Besleme uçlarında kısa devre olmamalıdır.
15. Eski ve yeni aküleri karıştırmayın.

Dikkat

BAKIM

1. Montajdan önce tüm parçaların mevcut olduğunu kontrol edin, eksik bir parça varsa yerel mağazanızla iletişime geçin.
2. Montaj sırasında tüm parçaları kontrol edin ve arabanın doğru çalıştığından emin olun.
3. Lütfen ürünü düzenli olarak temizleyin ve hiçbir parçayı imha etmeyin.
4. Çocuğunuzun güvenliğini sağlamak için lütfen arabanın düzenli olarak kontrolünü ve bakımını yapın.



MADE IN CHINA (FABRIQUÉ EN CHINE/HERGESTELLT IN CHINA/FABRICADO EN CHINA/FABRICADO NA CHINA/
PRODOTTO IN CINA/WYPRODUKOWANO W CHINACH/VERVAARDIGD IN CHINA/СДЕЛАНО В КИТАЕ/ÇİN'DE ÜRETİLMİŞTİR).

EN:
Customer Care email: support@rollplay.com

FR:
Service à la clientèle e-mail: support@rollplay.com

DE:
Customer Care E-Mail: support@rollplay.com

ES:
Correo electrónico de atención al cliente: support@rollplay.com

PT:
E-mail Atendimento ao Cliente: support@rollplay.com

IT:
Assistenza Clienti email: support@rollplay.com

PL:
E-mail Obsługa Klienta: support@rollplay.com

NL:
Customer Care e-mail: support@rollplay.com

RU:
Электронный адрес технической поддержки клиентов: support@rollplay.com

TR:
Müşteri hizmetleri e-posta: support@rollplay.com

